



臺北市政府教育局

DEPARTMENT OF EDUCATION
TAIPEI CITY GOVERNMENT

課程發展委員會通過日期：2025/07/01

同意備查公文文號：114 年 8 月 26 日北市教國字第 1143090768 號

臺北市松山區松山國民小學

114 學年度國民小學課程計畫



臺北市政府教育局
DEPARTMENT OF EDUCATION
TAIPEI CITY GOVERNMENT

中華民國 114 年 8 月 26 日

一、學校基本資料

(一) 簡史沿革

1. 學校概況

松山國小位於基隆河畔，所在地舊名為「錫口」，意為「河流轉彎的地方」。清朝以來這裡是基隆與臺北間最重要的聚落，以河運發跡，劉銘傳興建第一條鐵路也在此設站，成為東區重要門戶。日本人改「錫口」為松山，於1898年創設錫口公學校，設校於1753年建廟的慈祐宮西廂房，之後移到現址。124年來，松山國小化育英才無數，與地方關係密切，學校發展也與社區息息相關。

本校透過「松山背包客」與「松山鑑賞家」雙主軸螺旋式的課程發展，引導學生對松山地區過去與現在生活方式深入觀察與探索，引發對土地的情感，孕育自信接軌國際，穿越海洋交流世界。自105學年度起，學校透過申辦教育局之卓越藝術教育計畫，進行跨領域的整合活動，不僅展開了十二年國教「自發」、「互動」及「共好」的基本理念與精神。也將學科與藝術和生活相結合。

109學年度，本校整合校內外資源，以「快樂、創意、卓越」的學校願景作為方向，在教育4.0的理念之下，統整優雅、豪氣、智慧與創意的四大學習主軸出發，以松山創價精神，歸納出具有「兼具經典藝術及在地生活的『鑑賞家』與『背包客』課程」；「具備老、幼、普、特友善校園及活化的餘裕空間」；「建構良好公共關係，匯聚各方資源有成」及「有效整合多方資源，萃取出創新課程成果」四大校園特色，並榮獲臺北市110年度優質學校獎項。

111學年度，學校逐步整合校內外資源完成雙主軸校訂課程及南棟整建工程等軟硬體建構；112學年度起，陳冠英校長就任，以「越在地、躍國際」為核心理念，將雙主軸校訂課程延伸至海外，透過國際教育的辦理、校際間音樂團隊交流演出等活動，加深加廣學習活動內涵。透過校內外親、師、公部門與民間機構的齊心合力，深化松山優質且深厚的教育能量，讓百年松山，能持續創造教育風華！

2. 歷史沿革

本校創立於西元1898年7月，名為「日本錫口國語傳習所」，同年改為「錫口公學校」，是松山區最早成立的學校。1918年起，陸續分設內湖、南港、西松、永春、興雅、松山初級商職…等分校，1941年改稱為「松山國民學校」。後於1968年配合九年國教政策改稱「臺北市松山區松山國民小學」。

在這漫長歲月裏，歷經日據時代47年迄今逾126年，共歷任24位校長及

蘊育三萬餘人學子，學區橫跨松山、信義、內湖、南港4區。是臺北市建校歷史第七悠久的學校。

3. 周邊環境

「松山」自古以來即為交通要衝，人文薈萃、商業鼎盛的地方。而本校就位於基隆河畔，松山車站前、慈祐宮旁、饒河街口，縱貫鐵路更是分流而過。自然是一所交通便捷、資源豐富的學校。

松山國小也在「松山樓」落成之後，洗淨風霜、再現風華，綻放出來的榮光，與地方繁華相互輝映；松山捷運線通車後，益發顯現本校文明與傳統兼具、新舊文化並存的特色。

4. 學校現況

本校是一所中型學校，113學年度有普通班28班、集中式特教班3班、分散式資源班2班、幼兒園(含分散式資源班)10班，總計共43班。學生九百餘人，校地面積1.8公頃。家長職業以工、商為主，家長會、校友會組織健全、運作順暢。

本校有童趣寬敞的圖書館(悅讀園)新穎典雅的演藝廳、多元寬闊的活動中心、潔淨氣派的會議室、美輪美奐的游泳池、明亮新穎的展覽室、視聽室、電腦教室、韻律教室、專科教室…活動空間安全、舒適、美觀。學校教學設備齊全、舒適。

(二) 各年級班級數與學生數、教職員工人數

1. 班級數

- (1)普通班 28 班(2)身障集中式特教班 3 班
 (3)身障分散式資源班 2 班(4)幼兒園 7 班
 (5)幼兒園集中式特幼班 2 班(6)幼兒園分散式資源班 1 班
 (7)集中式學術性向資優資源班 0 班(8)分散式資優資源班 0 班
 (9)藝術才能班 0 班

2. 各年級學生數：

- (1)一年級 98 人(2)二年級 103 人(3)三年級 126 人
 (4)四年級 125 人(5)五年級 119 人(6)六年級 141 人

3. 教職員工人數

- (1) 教師總數(含校長與主任)：共 85 人，其中男性 17 人，女性 68 人
 (2) 專任職員總數共 20 人
 (3) 學年聘用長期代課教師共 13 人
 (4) 全校已具研究所以上學歷的教師：共 49 人

(三) 學校各項軟硬體設備與設施

1. 目前專科教室設置情形 (一間普通教室以 63 平方公尺計)

名稱	間數	共約等於幾間普通教室大	名稱	間數	共約等於幾間普通教室大
自然教室	3	4 間	音樂教室	2	2 間
社會教室	0	0 間	表演藝術 (如韻律) 教室	0	0 間
資訊教室	1	2 間	視覺藝術 (如美勞) 教室	2	2.5 間
有階梯視聽教室	1	2 間	書法教室	0	0 間
無階梯視聽教室	0	0	陶藝教室	0	0 間
語言教室 (如英語、本土語等)	5	5 間	交通安全教育室	1	1 間
課後社團教室	0	0	知動教室	1	1 間
多目的空間	2	3 間	特色教室	0	0
生活教育	1	1 間	其他 (輔具室)	1	1 間

2. 運動場地部分

(1) 籃球場共 3 座，共 10 個籃框，是否共用：■是□否(2) 排球場共 0 面，是否共用：□是□否(3) 網球場共 0 面，是否共用：□是□否(4) 桌球台共 8 張(5) 羽球場共 4 面，是否共用：■是□否(6) 游泳池共 1 座

(7) 其他 (請說明)：校前廣場、躲避球場，是否共用：■是□否

3. 運動場 (含遊戲區) 共 2,205 平方公尺，跑道全長共 126 公尺4. 綠地 (含花圃) 共 855 平方公尺

(四) 學校弱勢學生人數

(1) 經濟弱勢 (中低收入) 學生數共 8 人(2) 經濟弱勢 (低收入) 學生數共 27 人(3) 原住民學生數共 19 人(4) 新住民學生數共 47 人

(五) 學校特殊需求學生人數***

特殊教育 學生類別	年級人數						備註
	一	二	三	四	五	六	
1. 智能障礙	2	1	2	0	1	0	
2. 視覺障礙	0	0	0	0	0	0	
3. 聽覺障礙	0	0	0	0	0	1	
4. 語言障礙	0	0	0	0	0	0	
5. 肢體障礙	0	0	0	0	0	0	
6. 腦性麻痺	1	0	1	1	1	3	
7. 身體病弱	0	0	0	1	0	0	
8. 情緒行為障礙	0	1	0	1	0	1	
9. 學習障礙	0	0	4	3	10	4	
10. 多重障礙	0	0	1	0	1	1	
11. 自閉症	4	6	4	5	6	5	
12. 發展遲緩	0	0	0	0	0	0	
13. 其他障礙	4	7	0	0	0	0	
14. (學術) 數理 資優	0	0	0	0	0	0	
15. (學術) 社會 人文資優	0	0	0	0	0	0	
16. 藝術才能班— 美術	0	0	0	0	0	0	
17. 藝術才能班— 音樂	0	0	0	0	0	0	
18. 藝術才能班— 舞蹈	0	0	0	0	0	0	
合計	11	15	12	11	19	15	

二、學校背景分析

(一)111-113 年基本學力檢測分析

成績報告中提及以試題答對率呈現全市及本校學生在整份測驗以及各分項表現情形，由於「答對率」為學生於當年度試題之答對情形，而每年度試題難度並不相同，故各年度之答對率分析數據不可進行跨年度比較；而各向度之難度亦不相同，所以各向度間不宜直接比較，因此本校擬以各年度之整體表現做分析。

1-1：111 年國語文學力檢測

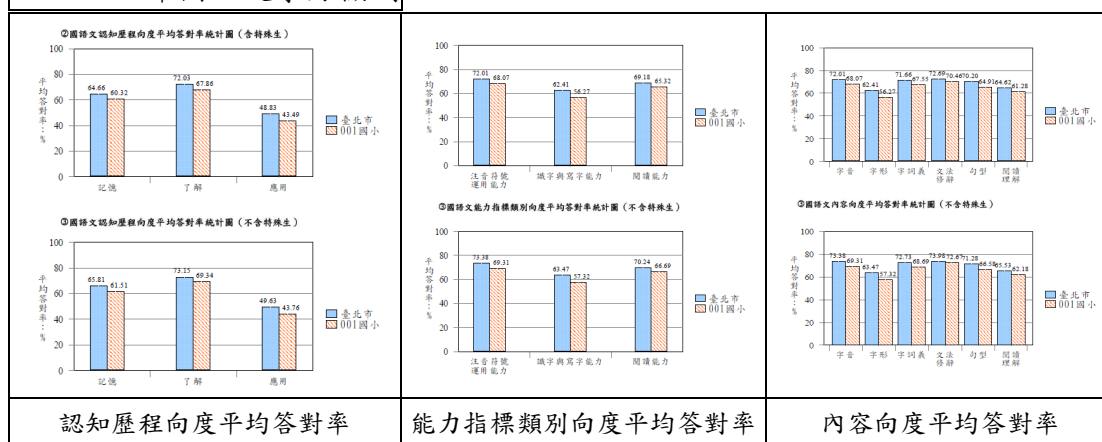

111 年本校國語文與臺北市平均答對率之差值(單位:%)

向度	認知歷程向度			能力指標類別向度			內容向度					
	記憶	了解	應用	注音符號運用能力	識字與寫字	閱讀能力	字音	字形	字詞義	文法修辭	句型	閱讀理解
含特殊生	-4.34	-4.17	-5.34	-3.94	-6.14	-3.86	-3.94	-6.14	-4.11	-2.23	-5.29	-3.34
不含特殊生	-4.3	-3.81	-5.87	-4.07	-6.15	-3.55	-4.07	-6.15	-4.04	-1.22	-5.22	-3.35

本校 111 年度國語文檢測以「識字與寫字」、「字形」落後臺北市平均幅度最多。其他項目大多小幅落後臺北市平均。

1-2：111 年數學學力檢測

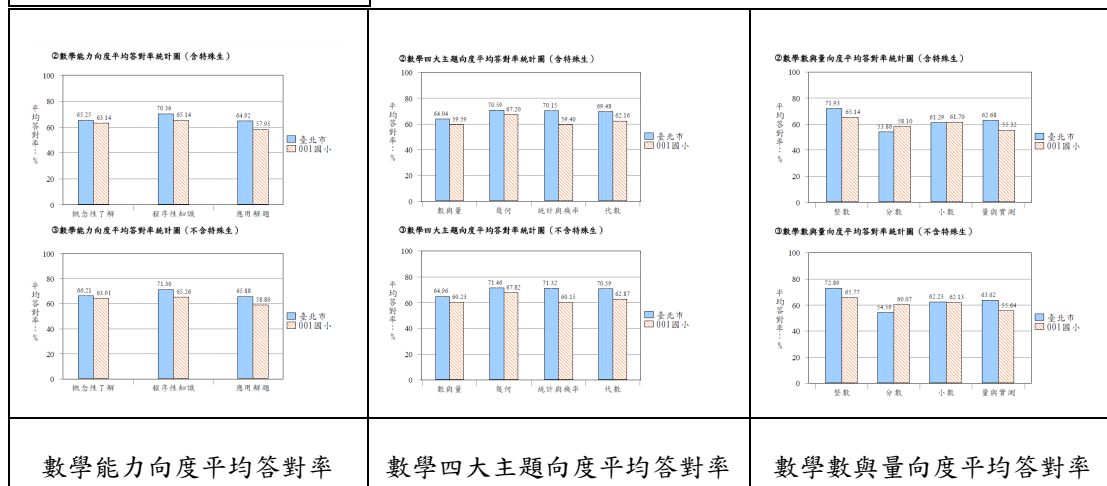

111 年本校數學與臺北市平均答對率之差值(單位:%)

向度	數學能力向度			數學四大主題向度				數學數與量向度			
	概念性了解	程序性知識	應用解題	數與量	幾何	統計與機率	代數	整數	分數	小數	量與實測
含特殊生	-2.11	-5.22	-6.97	-4.45	-3.39	-10.75	-7.32	-6.79	4.24	0.41	-7.36
不含特殊生	-2.3	-6.04	-7.02	-4.73	-3.64	-11.17	-7.72	-7.12	5.48	-0.1	-7.98

本校 111 年度數學檢測以「分數」及「小數」表現較佳；「幾何」、「統計與機率」、「代數」、「整數」及「應用解題」落後臺北市平均幅度較多(109-110 年度「統計與機率」、「代數」亦同)，其他項目大多小幅落後臺北市平均。

1-3：111 年英語學力檢測

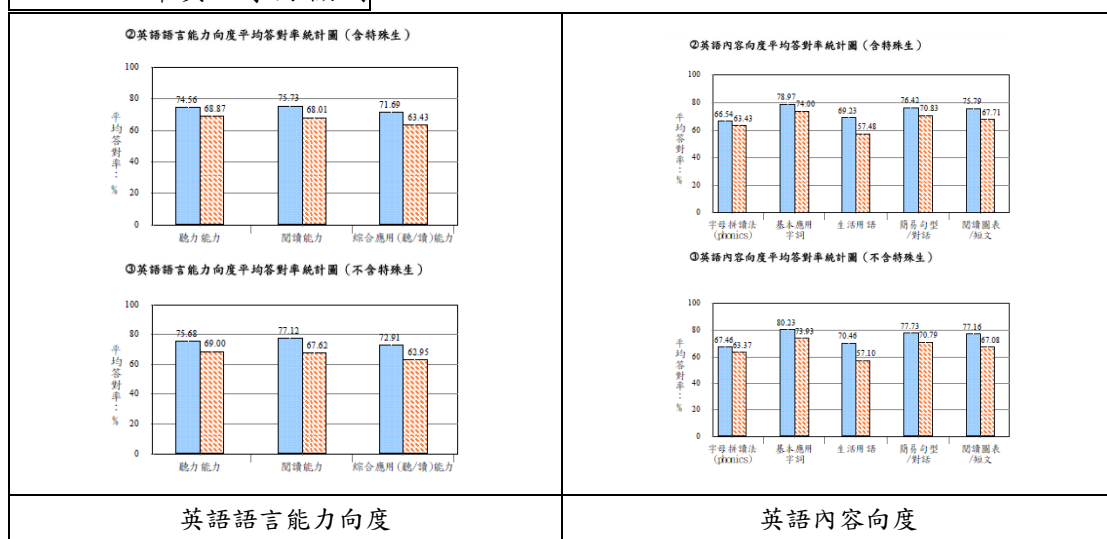

111 年本校英語與臺北市平均答對率之差值(單位:%)

向度	語言能力向度			內容向度				
	聽力能力	閱讀能力	綜合應用(聽/讀)能力	字母拼讀法	基本應用字詞	生活用語	簡易句型/對話	閱讀圖表/短文
含特殊生	-5.69	-7.72	-8.26	-3.11	-4.97	-11.75	-5.59	-8.80
不含特殊生	-6.68	-9.5	-9.96	-0.49	-6.3	-13.36	-6.94	-10.08

本校 111 年度英語檢測以「生活用語」落後臺北市平均幅度最多，其他項目大多小幅落後臺北市平均。

2-1：112 年國語文學力檢測

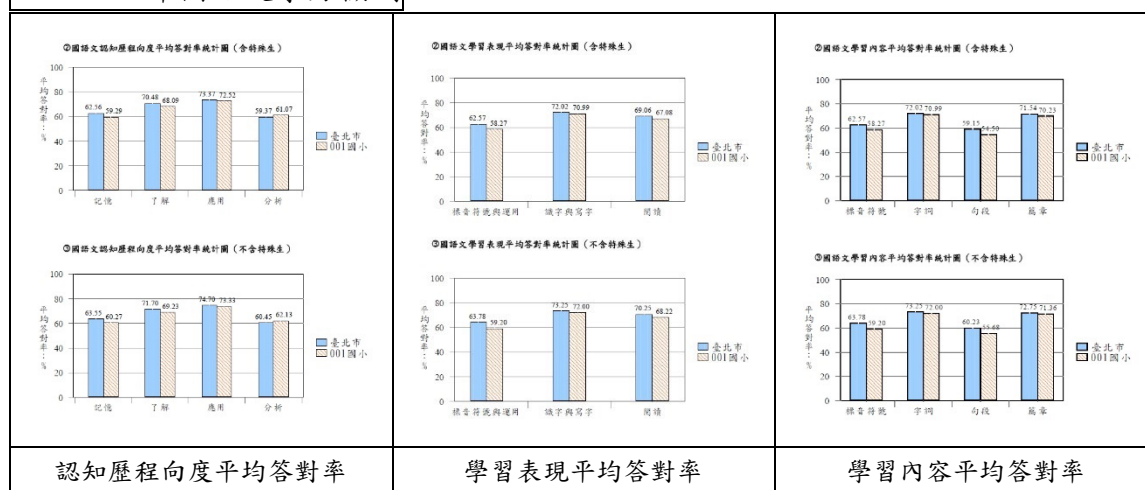

112 年本校國語文與臺北市平均答對率之差值(單位:%)

向度	認知歷程向度				學習表現			內容學習			
	記憶	了解	應用	分析	標音符號與運用	識字與寫字	閱讀	標音符號	字詞	句段	篇章
含特殊生	-3.27	-2.39	-0.85	1.70	-4.3	-1.03	-1.98	-4.30	-1.03	-4.65	-1.31
不含特殊生	-3.28	-2.47	-1.37	1.68	-4.58	-1.25	-2.03	-4.58	-1.25	-4.55	-1.39

本校 112 年度國語文檢測以「標音符號與運用」、「標音符號」、「句段」落後臺北市平均幅度最多，其他項目大多小幅落後臺北市平均，只有「分析」這個項目略優於臺北市平均。

2-2：112 年數學學力檢測

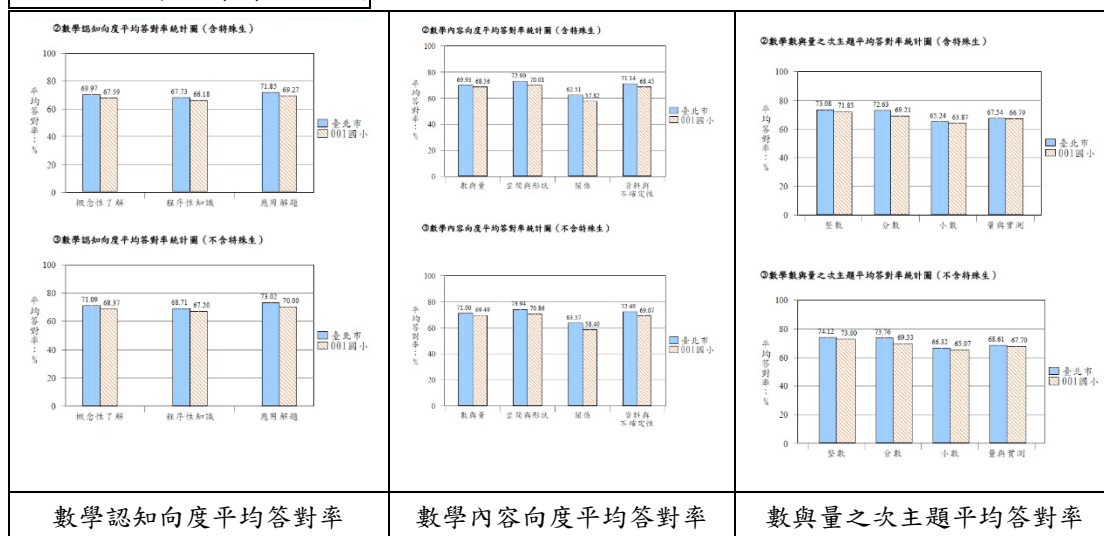

112 年本校數學與臺北市平均答對率之差值(單位:%)

向度	數學認知向度			數學內容向度				數學數與量之次主題			
	概念性了解	程序性知識	應用解題	數與量	空間與形狀	關係	定性資料與不確	整數	分數	小數	量與實測
含特殊生	-2.38	-1.55	-2.58	-1.37	-2.89	-4.69	-2.69	-1.23	-3.42	-1.37	-0.75
不含特殊生	-2.72	-1.51	-3.02	-1.51	-3.08	-5.17	-3.42	-1.12	-4.43	-1.25	-0.91

本校 112 年度數學檢測以「關係」及「分數」落後臺北市平均幅度最多，其他項目大多小幅落後臺北市平均。

2-3：112 年英語學力檢測

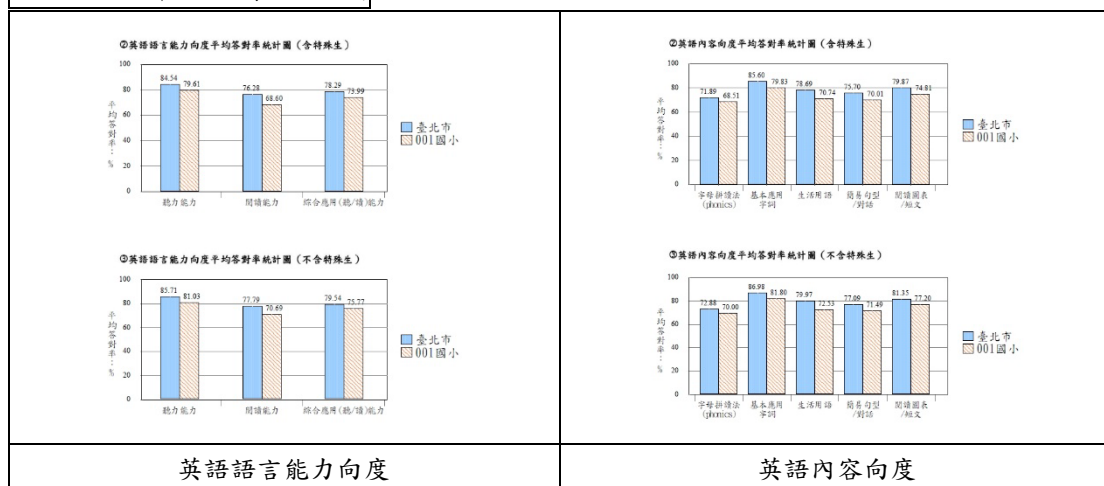

英語語言能力向度

英語內容向度

112 年本校英語與臺北市平均答對率之差值(單位:%)

向度	語言能力向度			內容向度				
	聽力能力	閱讀能力	綜合應用	字母拼讀法	基本應用字詞	生活用語	簡易句型/對話	閱讀圖表/短文
含特殊生	-4.93	-7.68	-4.3	-3.38	-5.77	-7.95	-5.69	-5.06
不含特殊生	-4.68	-7.1	-3.77	-2.88	-5.18	-7.44	-5.60	-4.15

本校 112 年度英語檢測以「生活用語」、「閱讀能力」落後臺北市平均幅度最多，其他項目均落後臺北市平均。

3-1：113 年國語文學力檢測

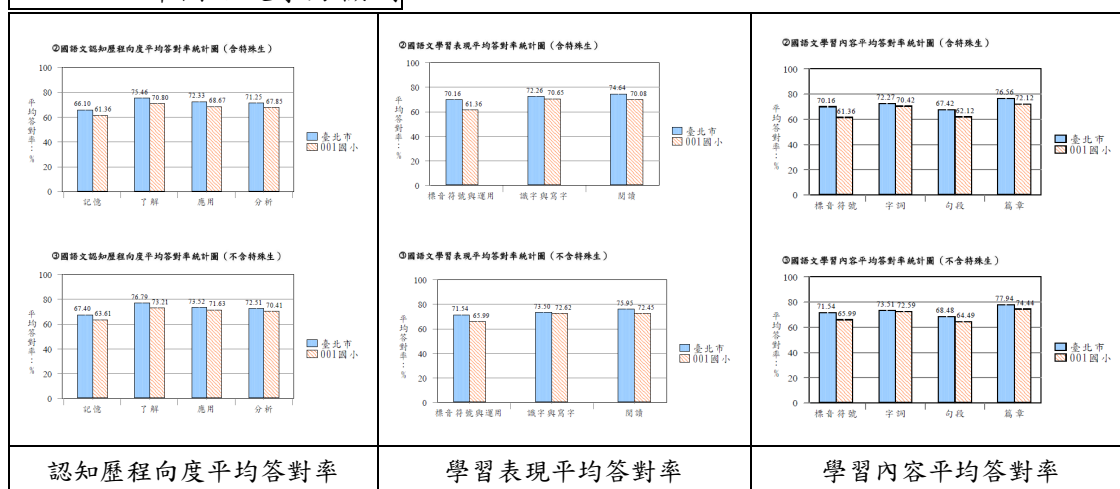

認知歷程向度平均答對率

學習表現平均答對率

學習內容平均答對率

113 年本校國語文與臺北市平均答對率之差值(單位:%)

向度	認知歷程向度				學習表現			內容學習			
	記憶	了解	應用	分析	標音符號與運用	識字與寫字	閱讀	標音符號	字詞	句段	篇章
含特殊生	-4.74	-4.66	-3.66	-3.40	-8.80	-1.61	-4.56	-8.80	-1.85	-5.3	-4.44
不含特殊生	-3.79	-3.58	-1.89	-2.10	-5.55	-3.50	-3.50	-5.55	-0.92	-3.99	-3.50

本校 113 年度國語文檢測以「標音符號與運用」、「標音符號」落後臺北市平均幅度最多，其他項目大多小幅落後臺北市平均。

3-2：113 年數學學力檢測

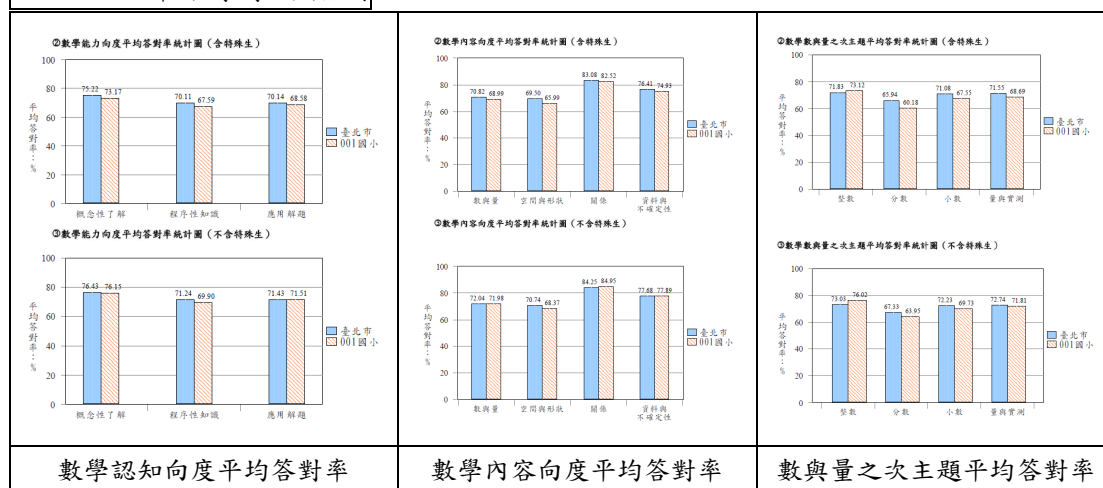

113 年本校數學與臺北市平均答對率之差值(單位:%)

向度	數學認知向度			數學內容向度				數學數與量之次主題			
	概念性了解	程序性知識	應用解題	數與量	空間與形狀	關係	資料與不確定性	整數	分數	小數	量與實測
含特殊生	-2.05	-2.52	-1.56	-1.83	-3.51	-0.56	-1.48	1.29	-5.76	-3.53	-2.86
不含特殊生	-0.28	-1.34	0.08	-0.06	-2.37	0.70	0.21	2.99	-3.38	-2.50	-0.93

本校 113 年度數學檢測以「分數」落後臺北市平均幅度一點，「整數」、「關係」、「應用解題」略優於臺北市平均，其他項目大多小幅落後臺北市平均。

3-3：113 年英語學力檢測

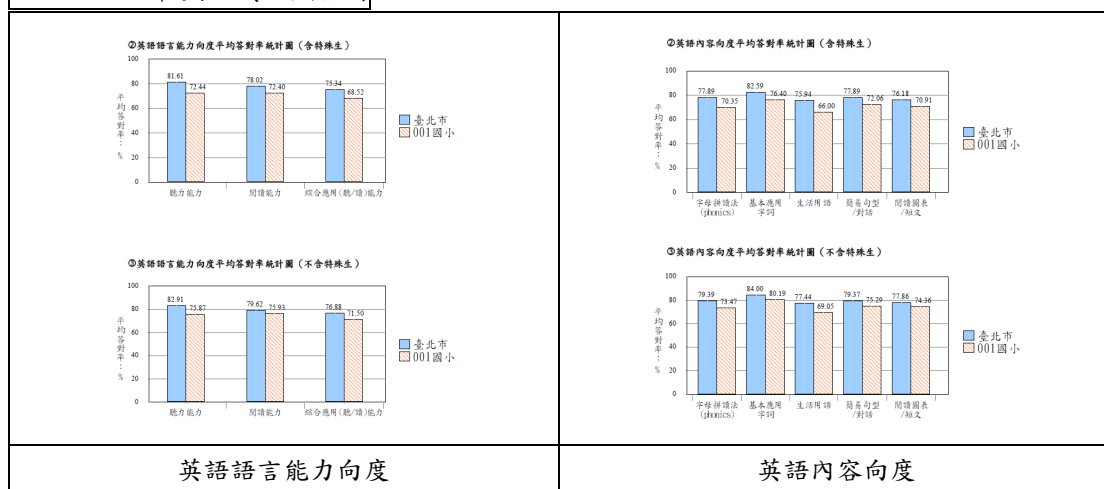

113 年本校英語與臺北市平均答對率之差值(單位:%)

向度	語言能力向度			內容向度				
	聽力能力	閱讀能力	綜合應用	字母拼讀法	基本應用字詞	生活用語	簡易句型/對話	閱讀圖表/短文
含特殊生	-9.17	-5.62	-6.82	-7.54	-6.19	-9.94	-5.83	-5.27
不含特殊生	-7.04	-3.69	-5.38	-5.92	-3.81	-8.39	-4.08	-3.50

本校 113 年度英語檢測以「生活用語」、「聽力能力」落後臺北市平均幅度最多，其他項目均落後臺北市平均。

【111-113 三年學力表現綜合分析】

1. 國語文(不含特殊生)

選擇題	111				112				113			
	未達基礎級	基礎級	中級	高級	未達基礎級	基礎級	中級	高級	未達基礎級	基礎級	中級	高級
臺北市	1.63	14.52	50.03	33.82	2.16	11.76	49.66	36.42	3.30	12.54	53.53	30.63
本校	3.96	17.82	54.46	23.76	2.40	12.00	56.00	29.60	5.10	17.35	53.06	24.49
國語文 認知歷程	記憶	了解	應用	分析	記憶	了解	應用	分析	記憶	了解	應用	分析
臺北市	65.81	73.15	49.63	65.81	63.55	71.70	74.70	60.45	67.40	76.79	73.52	72.51
本校	61.51	69.34	43.76	61.51	60.27	69.23	73.33	62.13	63.61	73.21	71.63	70.41
國語文 學習表現	注音符號 運用能力	識字與寫 字能力	閱讀能力		標音符號 與運用	識字與 寫字	閱讀		標音符號 與運用	識字與 寫字	閱讀	
臺北市	73.38	63.47	70.24		63.78	73.25	70.25		71.54	73.50	75.95	
本校	69.31	57.32	66.69		59.20	72.00	68.22		65.99	72.62	72.45	
國語文 學習內容	字音	字形	字詞義		標音符號		字詞		標音符號		字詞	
臺北市	81.02	67.20	71.96		63.78		73.25		71.54		73.51	
本校	85.00	70.39	77.14		59.20		72.00		65.99		72.59	
國語文 學習內容	文法修辭	句型	閱讀理解		句段		篇章		句段		篇章	
臺北市	73.98	71.28	65.53		60.23		72.75		68.48		77.94	
本校	72.67	66.58	62.18		55.68		71.36		64.49		74.44	

2. 數學(不含特殊生)

選擇題	111				112				113			
	未達基礎級	基礎級	中級	高級	未達基礎級	基礎級	中級	高級	未達基礎級	基礎級	中級	高級
臺北市	4.79	27.51	46.66	21.04	3.38	22.38	44.45	29.79	2.94	26.15	47.35	23.56
本校	11.88	28.71	43.57	15.84	4.00	21.60	52.00	22.40	1.02	33.67	45.92	19.39
數學認知 向度	概念性 了解	程序性 知識	應用解 題		概念性 了解	程序性 知識	應用解題		概念性 了解	程序性 知識	應用解題	
臺北市	66.21	71.30	65.88		71.09	68.71	73.02		76.43	71.24	71.43	
本校	63.91	65.26	58.86		68.37	67.20	70.00		76.15	69.90	71.51	

數學內容 向度	數與量	幾何	統計與 機率	代數	數與量	幾何	統計與 機率	代數	數與量	空間與 形狀	關係	資料與 不確定 性
	臺北市	64.96	71.46	71.32	70.59	71.00	73.94	63.57	72.49	72.04	70.74	84.25
本校	60.23	67.82	60.15	62.87	69.49	70.86	58.40	69.07	71.98	68.37	84.95	77.89
數與量之 次主題	整數	分數	小數	量與 實測	整數	分數	小數	量與 實測	整數	分數	小數	量與 實測
	臺北市	72.89	54.59	62.23	63.62	74.12	73.76	66.32	68.61	73.03	67.33	72.23
本校	65.77	60.07	62.13	55.64	73.00	69.33	65.07	67.70	76.02	63.95	69.73	71.81

3. 英文(不含特殊生)

選擇題	111			112			113		
	未達 基礎級	基礎級	進階級	未達 基礎級	基礎級	進階級	未達 基礎級	基礎級	進階級
臺北市	8.00	70.44	21.56	2.92	60.98	36.10	2.66	66.29	31.05
本校	9.90	76.24	13.86	3.20	72.00	24.80	4.08	76.53	19.39
英語語言 能力向度	聽力能力	閱讀能力	綜合應用 能力	聽力能力	閱讀能力	綜合應用 能力	聽力能力	閱讀能力	綜合應用 能力
臺北市	75.68	77.12	72.91	85.71	77.79	79.54	82.91	79.62	76.88
本校	69.00	67.62	62.95	81.03	70.69	95.77	75.87	75.93	71.50
英語內容 向度	字母 拼讀法	基本應用 字詞	生活用語	字母 拼讀法	基本應用 字詞	生活用語	字母 拼讀法	基本應用 字詞	生活用語
臺北市	67.46	80.23	70.46	72.88	86.98	79.97	79.39	84.00	77.44
本校	63.37	73.93	57.10	70.00	81.80	72.53	73.47	80.19	69.05
英語內容 向度	簡易句型 /對話		閱讀圖表 /短文	簡易句型 /對話		閱讀圖表 /短文	簡易句型 /對話		閱讀圖表 /短文
臺北市	77.73		77.16	77.09		81.35	79.37		77.86
本校	70.79		67.08	71.49		77.20	75.29		74.36

4. 加強國語、數學及英語能力之策略及作法

(1) 整體部分

- a. **拔尖與扶弱**：分析 113 學年度各項成績表現，與往年比較，並無明顯下滑現象，且數學比往年進步。本校未達基礎級百分比略高於臺北市；最高級百分比有明顯低於臺北市平均，因此請各年級導師於學期初運用學習扶助之測驗卷作為學力追蹤輔導的檢測依據，用以強化學生弱勢項目，補足學習落差。推動學生自主學習，希望已達中級、基礎級學生，能加強自主學習能力，提升學習成就。
- b. **各領域弱勢向度之教材地位分析**：運用學年會議及領域社群時間，依據 113 學年度落差最多的向度類別(如國語文-學習表現：標音符號與應用，內容學習：標音符號；英語文-聽力能力、生活用語)，並參考各年級課程內容，整理出該向度於不同年級的學習目標，透過教學策略、評

量命題等分享，強化該向度的教學內涵。

- c. **公開授課選定弱勢向度進行教學**：公開授課為增進教師間共備及交流的機會，也得以透過同儕觀課來了解學生的學習狀況。因此本學期藉由學力檢測分析後，各領域老師依教學進度及學力檢測結果中的弱勢向度加以規劃，盡可能地安排相關的單元進行授課，強化學習狀況的了解與教學策略的交流

(2)國語部分

- a. **閱讀策略之指導**：要增進學生的閱讀能力，只有一味的要求學生增加閱讀的量及增加「閱讀時間」是不夠的。因此透過國語文領域社群共同研討「閱讀理解策略」，並實際運用於低、中、高年級教學中，希望對學生的閱讀能力有實質上的幫助。
- b. **評量題型之強化**：透過研習、共備及教師會議中分享校內外多元試題類型。並由教務處彙整歷年學力檢測公開之題型，強化教師試題編制能力。並落實審題制度，提升試卷水準。
- c. **語文教學之增能**：定期邀請外部專家蒞校指導國語文及閱讀的教學。
- d. **學力檢測之分析**：透過教師備課日，由教務處報告年度學力檢測結果，分析學生優勢及弱勢項目，並由各學年、國語、數學及英語領域社群共同分析並研擬策略，再透過公開授課的方式，分享與交流策略執行成效，以提升學生學力表現。

(2)數學部分

- a. **共備社群之規畫**：設立數學領域教師共備社群，針對基本學力檢測結果找出問題癥結，尋求解決策略，強化學習表現。
- b. **生活經驗之結合**：教師提供生活經驗的具體情境(如分數概念，運用pizza等實物進行教學)，於教學中透過操作、實測的體驗學習，提升學習效果。
- c. **評量題型之強化**：鼓勵教師於紙筆評量時，參考基本學力檢測題型或校內外素養導向題型出題，培養學生整合式數學解題能力。
- d. **教學領導之運用**：邀請校內曾任數學輔導團員教師，於備課日分享數學教學策略，以及學生迷思概念類型分析，強化校內教師專業知能。

(3)英語部分

- a. **英語融入之規劃**：110學年度起申辦臺北市英語融入教學方案，113及114學年度賡續辦理，透過健康、美術、音樂等英語融入領域教學，拓

展學生英語聽說之學習情境，以強化生活用語之應用能力。

- b. **英語圖書之添購**：配合英語領域教學需求，購置英語圖書，透過活潑的英語繪本閱讀融入教學，強化學生英語閱讀力。
- c. **外籍教師之引進**：透過申請臺北市外籍教師巡迴到校教學，或英語情境村之參訪，加強學生與外籍教師互動機會，透過遊戲式學習，提升學習動機。
- d. **口說及聽力之加強**：配合教育局英語相關計畫申請，爭取經費購置英語口說及聽力設備，透過教學實施、評量運用等方式，強化學生英語聽說能力。

(二)前一年度課程評鑑結果分析

1. 課程評鑑問卷統計：依據本校課程評鑑計畫，「領域(部定)課程」、及「校訂課程」作為評鑑對象，透過課程評鑑表，進行檢討教學回饋，並由教務處設計表單，計 41 人次(對象為教師)填寫,各項次結果如下。

【領域課程檢核】1-1 學校願景(快樂、創意、卓越)及四大學習主軸(優雅、豪氣、智慧、創意)，能符合課綱基本理念及精神。

【壹、課程規劃】1.學校願景(快樂、健康、卓越)...、豪氣、智慧、創意)，能符合課綱基本理念及精神。
41 則回應

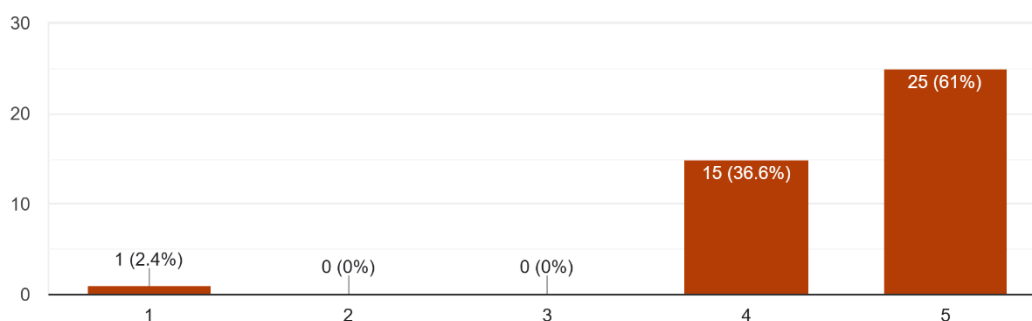

【領域課程檢核】1-2 各年級各領域節數規劃符合課綱規定。

【壹、課程規劃】2.各年級各領域節數規劃符合課綱規定。
41 則回應

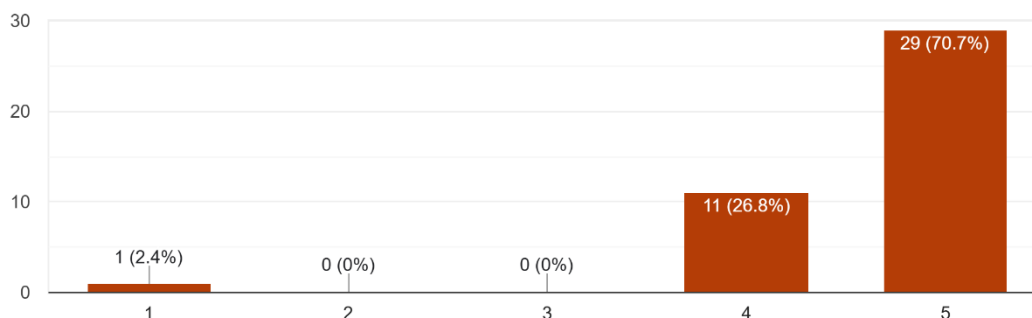

【領域課程檢核】1-3 課程願景、發展特色與彈性學習內容，符合學校發展方向，並能與社區文化相連結。

【壹、課程規劃】3.課程願景、發展特色與彈性學...內容，符合學校發展方向，並能與社區文化相連結。
41 則回應

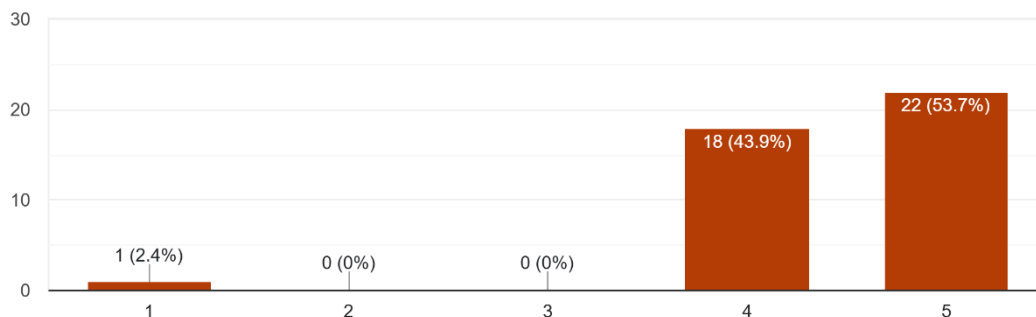

【領域課程檢核】1-4 學校整體課程規劃具專業性，且經課發會審議通過。

【壹、課程規劃】4.學校整體課程規劃具專業性，且經課發會審議通過。
41 則回應

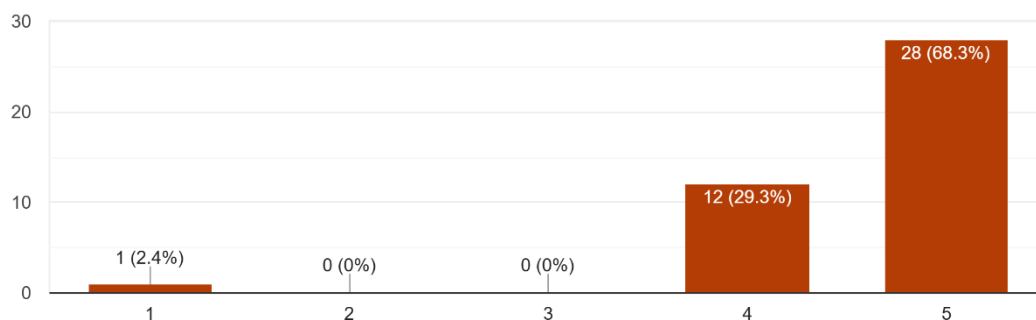

【領域課程檢核】2-1 教師依課程計畫及進度進行教學。

【貳、課程實施】1.教師依課程計畫及進度進行教學。
41 則回應

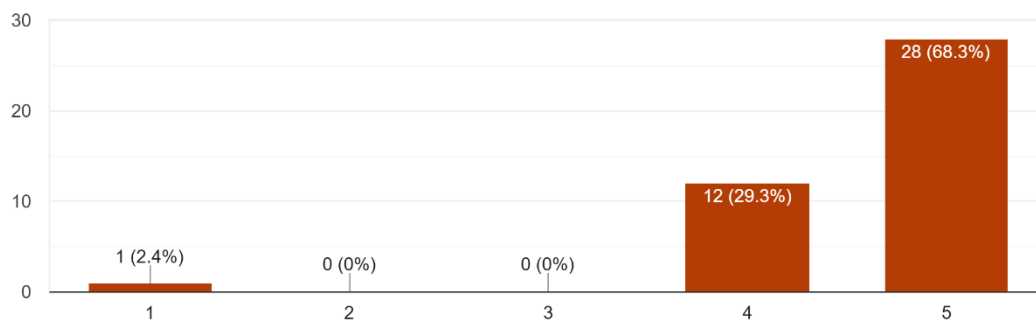

【領域課程檢核】2-2 教師依課程內容、學生特質及既有資源條件，彈性規劃多元教學策略。

【貳、課程實施】2.教師依課程內容、學生特質及既有資源條件，彈性規劃多元教學策略。

41 則回應

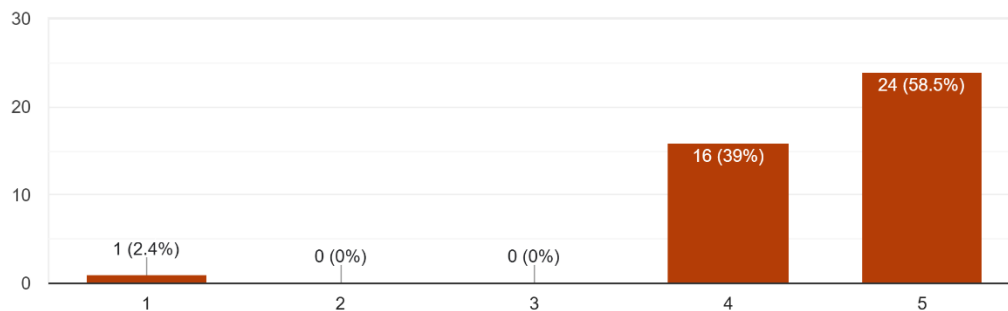

【領域課程檢核】2-3 教學過程之評量，以及定期評量之內容與方法，符合課綱精神與教學目標。

【貳、課程實施】3.教學過程之評量，以及定期評量之內容與方法，符合課綱精神與教學目標。

41 則回應

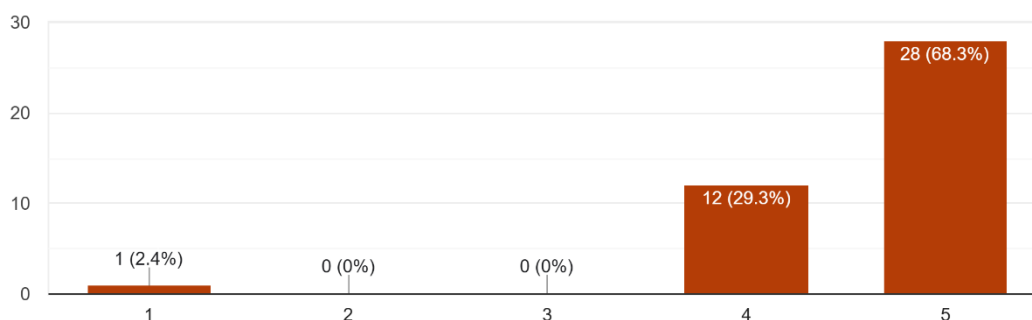

【領域課程檢核】2-4 教師於評量後，能提供符合學習需求之學習輔導。

【貳、課程實施】4.教師於評量後，能提供符合學習需求之學習輔導。

41 則回應

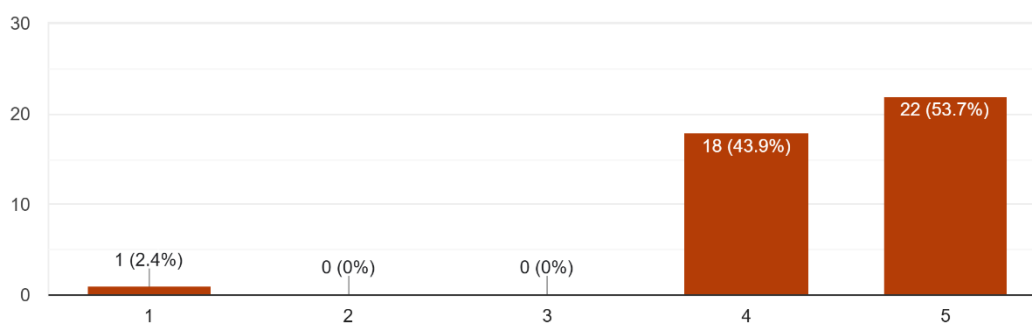

【領域課程檢核】3-1 學生之學習結果表現，能符合預期之教育成效。

【參、課程效果】學生之學習結果表現，能符合預期之教育成效。

41 則回應

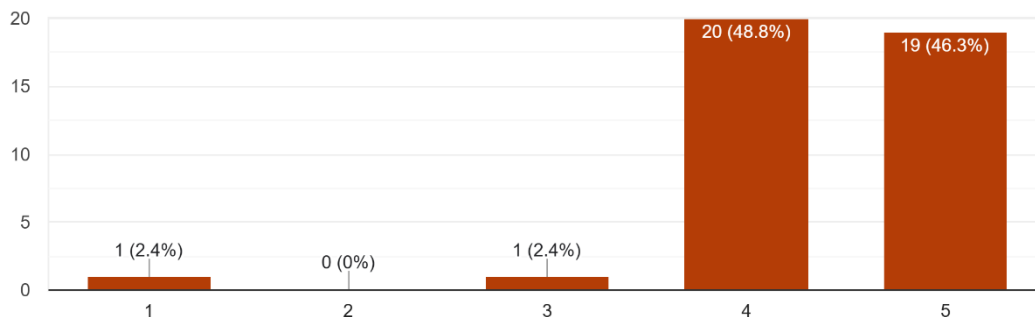

【校訂課程檢核】1-1 校訂課程能符合學校願景及課綱基本精神。

【壹、課程規劃】1.校訂課程能符合學校願景及課綱基本精神。

41 則回應

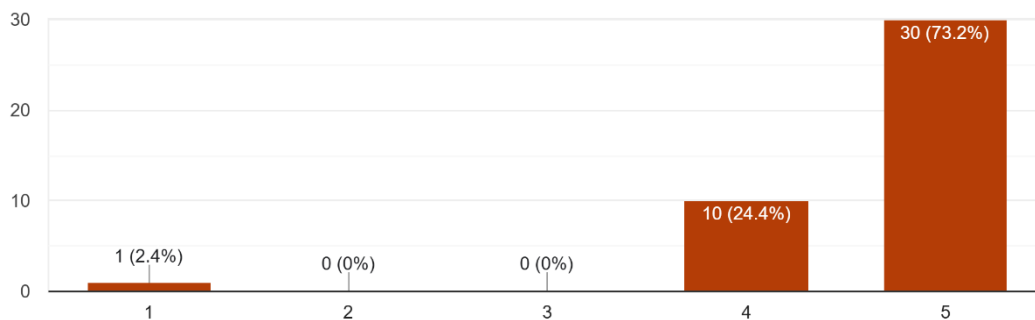

【校訂課程檢核】1-2 校訂課程能符合學校及社區周邊之資源特色。

【壹、課程規劃】2.校訂課程能符合學校及社區周邊之資源特色。

41 則回應

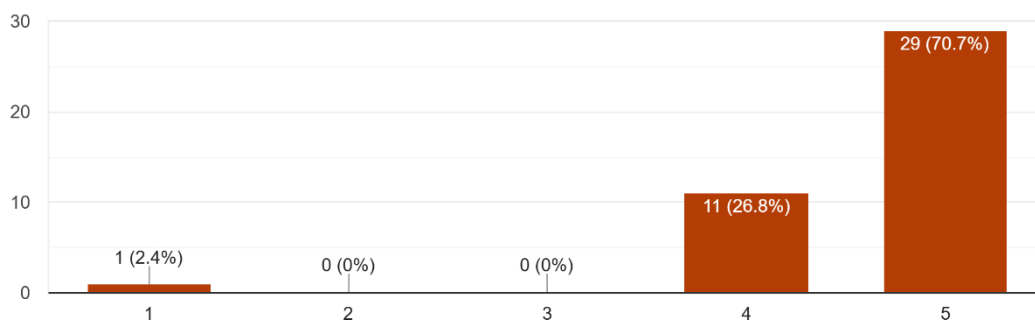

【校訂課程檢核】 1-3 校訂課程規劃具邏輯性，符合不同年級縱向銜接與跨領域的橫向連結。

【壹、課程規劃】 3.校訂課程規劃具邏輯性，符合不同年級縱向銜接與跨領域的橫向連結。

41 則回應

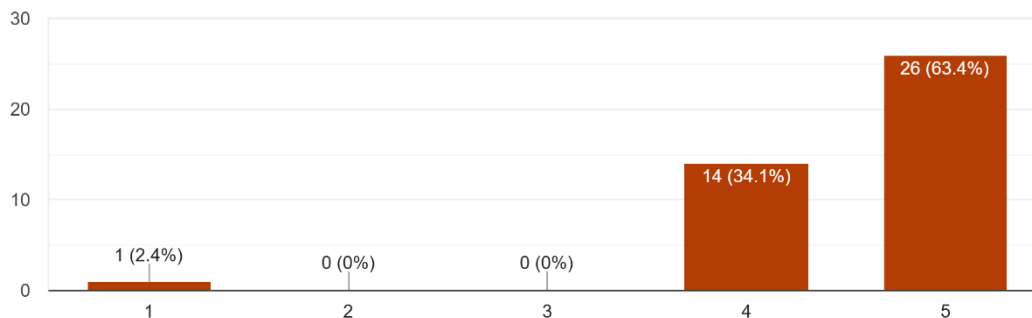

【校訂課程檢核】 1-4 校訂課程之教材編纂(如手冊、學習單)，皆與同學年老師及相關領域科任充分討論。

【壹、課程規劃】 4.校訂課程之教材編纂(如手冊、學習單)，皆與同學年老師及相關領域科任充分討論。

41 則回應

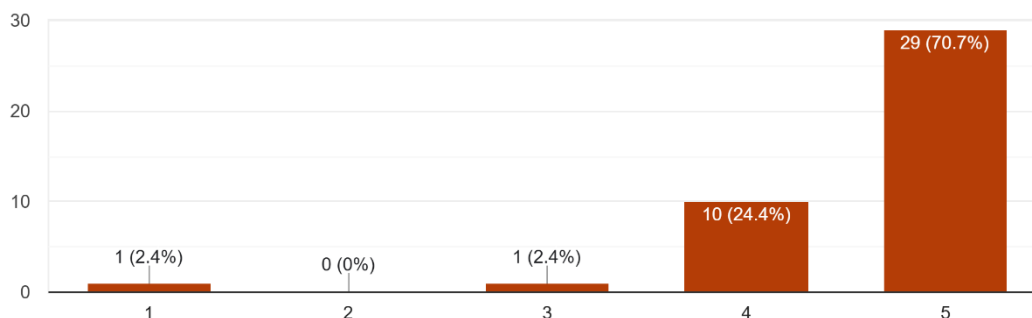

【校訂課程檢核】 2-1 教師依課程內容、學生特質及既有資源條件，彈性規劃多元教學策略。

【貳、課程實施】 1.教師依課程內容、學生特質及既有資源條件，彈性規劃多元教學策略。

41 則回應

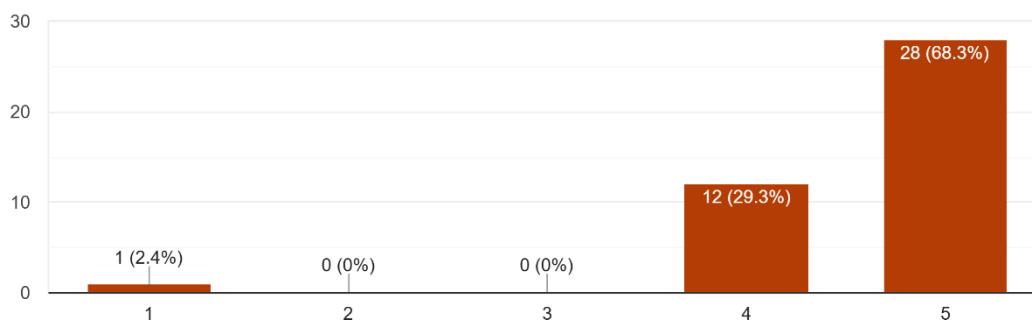

【校訂課程檢核】2-2 教學過程中能以多元評量方式，來評估學生的學習成效。

【貳、課程實施】2.教學過程中能以多元評量方式，來評估學生的學習成效。

41 則回應

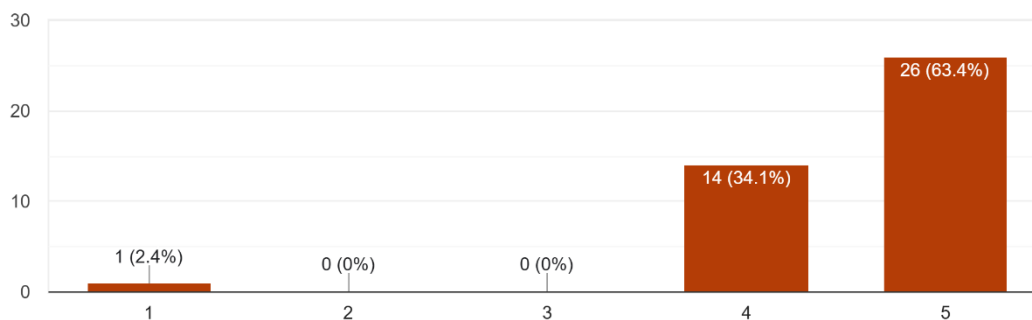

【校訂課程檢核】3-1 學生之學習結果表現，能符合預期之教育成效。

【參、課程效果】學生之學習結果表現，能符合預期之教育成效。

41 則回應

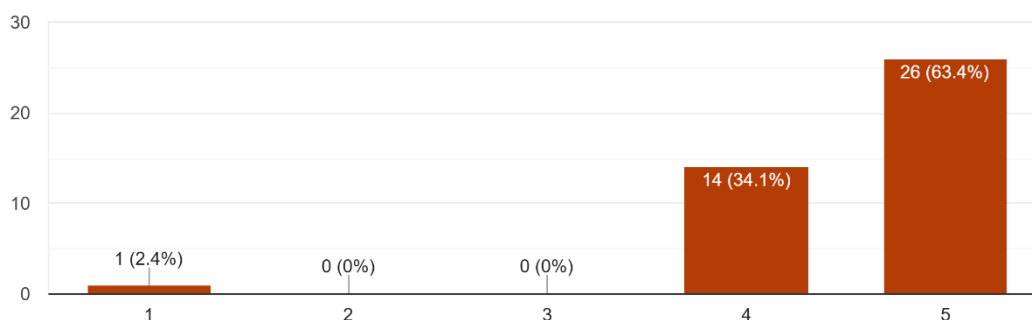

2. 整體檢討與建議

- (1)相當能凸顯學校特色，橫向縱向銜接流暢，學生逐年學習能呈現出架構的完整性。
- (2)課程運作順暢，學生學習扎實，教師教學愉快，家長認可滿意。
- (3)背包課程需依據各年段領域教學內容檢視，調整戶外教育實地參訪，以利更符合課程目標。
- (4)感謝學校行政的協助和學年老師的配合及分工合作，讓課程順利進行。
- (6)期待課程能在每次實施過程做微調，以達完善，並能永續進行。
- (7)具備在地特色，活化學習內容。
- (8)資訊課程部分未針對【松山背包客】及【松山鑑賞家】雙主軸課程進行

融入，未來可考慮編入課程中。

3. 定期學年會議之課程檢核：

(1) 校訂課程-松山背包客

- a. 各年級背包客課程中，外出踏實部分需家長志工協助，建議可以調整各年級踏查時間，志工人力較為充裕。
- b. 活動計畫與流程行前已有詳盡規劃，各班老師依安排好的闖關路線循序帶領學生闖五關，活動進行得很順利。
- c. 建議五六年級外出踏查課程，可以互換，以符合社會科教學內容，與教學更切合。

(2) 校訂課程-松山鑑賞家

- a. 低年級鑑賞家課程已持續第四年，目前運作順暢，且疫情減緩，能提供較完整的學習內容。
- b. 三年級為公共藝術結合數位載具部分，發現有些藝術品的 app 無法掃描，建議這項內容改由學生課後親子共同完成，避免因踏查當日的天候、光線等因素影響課程進行。
- c. 四年級為校內藝術大調查，各班學生撰寫導覽文字，並透過數位化呈現，並於各班教室內上台分享，且數位化呈現也更能將學習成果多元呈現，未來期待能進行全學年的大規模發表會。
- d. 五年級為校外藝術大調查，首次實施，校外藝術家品調查規劃以三年級數位載具有說明之公共藝術品為主，並加上周圍其它藝術品，加深加廣公共藝術簡賞領域與範圍，以個人學習單的方式完成調查課程。
- e. 本校自 105 學年首次申辦廣達游於藝盟校迄今，每年承辦全市性教師教師研習、藝術小尖兵等活動，並遴選高年級學生於展覽現場進行作品導覽；六年級於本學年度首次實施，每位六年級學生選定一幅游於藝展覽作品，探究作品含意，並嘗試於班級內使用簡報解說，讓全班學生了解作品的含意，期能開啟學生藝術欣賞之能力。

(3) 定期評量試題檢討：

- a. 國語：
 - (a) 中高年級可以加強字詞義的考題，呼應學力檢測報告結果。
 - (b) 閱讀理解測驗中「開墾」、「祈福」兩個詞語有些許學童較不懂，要多加強(本學年已經添購快樂看故事增強其閱讀解能力)。
 - (c) 部首範例不要用和注音符號相似的部首，有學生會誤認為寫注音。

b. 數學：

(a) 題目有符合 108 課綱和生活結合。

(b) 大題與大題間の間距要拉大，讓學童較容易閱讀。

c. 生活：

(a) 能將松山背包客的內容納入題目，符合 108 課綱和生活結合。

(b) 題目與題目間の間距要拉大，讓學童較容易閱讀。

d. 健康：

(a) 實施低年級全年級的英語融入課程，須花較多時間備課，下一年學年度將課程滾動修正，精緻化課程內容。

(三)師資結構

1. 各領域專長教師分析

1.1 英語師資符合專長一覽表

編號	教師姓名	學歷	任教年級
1	黃澄芬	美國明尼蘇達大學碩士	低、中年級
2	柯盈帆	淡江英語研究所	中年級
3	彭韻萍	國北教大英語學系	低、高年級
4	傅筱越	臺北市立大學英語學系	高年級
5	吳思慧	國北教大兒英所	低、高年級

1.2 本土語師資一覽表

編號	教師姓名	師資類別	備註
1	賴文龍	閩南語(高級證書)	正式教師
2	蔡杏慧	閩南語(中高級證書)	正式教師
3	張常昌	閩南語(高級證書)	支援教師
4	鐘靜嫻	閩南語(高級證書)	支援教師
5	黃意涵	客家語(中高級證書)	支援教師
6	彭文姬	客家語(中高級證書)	支援教師
7	王英妹	海岸阿美語	支援教師
8	金美麗	太魯閣語	支援教師
9	孫秋香	南王卑南語	支援教師

10	黃琬茜	賽考利克泰雅語	支援教師
11	劉偉勛	東排灣語	支援教師
12	趙氏蓓	越南語	支援教師

1.3 藝術領域師資具備專長一覽表

編號	教師姓名	專長類別	學歷	任教年級
1	林崇青	視覺藝術	市立大學視覺藝術研究所	中高年級
2	蔡杏慧	視覺藝術	市立大學美術教育學系	高年級
3	陳奕穎	視覺藝術	國北藝術與藝術教研所	中年級
4	顏禾雅	音樂	國北教大音樂教育研究所	中年級
6	陳怡如	音樂	新竹師範學院音樂系	高年級

1.4、自然科學領域師資具備專長一覽表

編號	教師姓名	專長類別	任教年級
1	江鈺婷	自然	中高年級
2	陳怡君	自然	高年級
3	張蕙	自然	高年級

1.5、資訊師資具備專長一覽表

編號	教師姓名	專長類別	任教年級
1	黃祐彬	資訊	中年級
2	鄭文瑜	資訊	中年級
3	陳正一	資訊	高年級

(四)學校課程與教學績優特色(臚列三年內)

年度	獲獎團隊或教職員	獎項名稱
111	劉素萍等教師團隊	臺北市教育專業創新及行動研究競賽 團體總成績第三名
	劉素萍、簡淑惠、李佳融、吳姣玲、江欣穎、游鴻池	臺北市教育專業創新及行動研究競賽課程教學及評量組特優
	江欣穎、宗美英、胡文華、賴文龍、蔡杏慧、游鴻池	臺北市教育專業創新及行動研究競賽行政管理及創新組優選

	陳正一老師	臺北市 111 年百大菁英資訊科技應用人才教育獎優選
	陳正一老師指導	臺北市 111 年貓咪杯 scratch 程式競賽動畫組入選
	賴文龍老師指導	臺北市 111 學年度「聲聲不息母語情-親子說故事」比賽優選
112	視覺藝術團隊老師指導	參與北市松山畫車站 慶臺日松山姐妹站十周年慶祝活動
	林盈秀主任、彭湘寧老師	中華幼兒教育策進會 2023 年中華民國第 31 屆幼鐸獎
	林崇青老師	全國學生美術比賽版畫類國小高年級組佳作
	鹿秉永老師指導	臺北市 112 學年度國小創新教學檔案及學生自主學習檔案比賽佳作
	輔導室	112 年度全國性多語多元文化繪本親子共讀心得感想甄選活動榮獲佳作
	教務處	臺北市 113 年度國民小學推動兒童深耕閱讀小小說書人，高年級組優選、低年級組優選、英語組佳作
	教務處	閱冠磐石評選活動--"閱讀推手"獎
113	本土語教學團隊	三位學生通過客語能力基礎及認證
	本土語教學團隊	二位學生通過太魯閣族語初級認證、一位通過海岸阿美族語初級認證
	鹿秉永師、陳美如師、許廷宇師	小小說書人徵件比賽，榮獲高年級特優 2 件、中年級優選 1 件
	學務處	114 年臺北市青年盃分齡游泳賽，榮獲 10 歲男童組 50 公尺仰式第一名、100 公尺仰式第二名。
	社團指導老師余文源教練	114 年臺北市青年盃暨全國跆拳道錦標賽榮獲：低年級男子初階色帶組個人品勢第一名、低年級色帶男子組對練第三名、高年級黑帶女子組對練第二名、高年級男子高階色帶組個人品勢第三名
	吳盈諄主任、陳栩豪教練、梁藝耀教練、張詠琰辛勤指導	臺北市教育盃民俗體育運動錦標賽榮獲：國小女子組花式跳繩個人賽第一名、第二名、國小女子組花式跳繩雙人賽第二名、國小乙組挑繩計次賽特優
林崇青老師	臺北市國民小學「品德教育易起來—創意	

陳奕穎老師辛苦指導	書籤」徵選比賽，榮獲:特優一名、優選一名、佳作三名
體育團隊	113 學年度東區運動會榮獲佳績 女生：60 公尺第一名、100 公尺第四名、 女生 4x100 公尺接力 第七名 男生：100 公尺第二名、60 公尺第五名 跳高第六名、4x100 公尺接力第四名
體育團隊	113 學年度東區運動會游泳比賽勇奪佳績 50 公尺仰式第三名、100 公尺仰式第四名
視覺藝術團隊	113 學年度全國學生美術比賽繪畫類國小高年級組優等
視覺藝術團隊	113 學年度學生美術比賽：高年級組繪畫類第三名、高年級組平面設計類佳作、低年級組繪畫類佳作
郭廷宇老師	郭庭宇老師參加「臺北市第 25 屆教育專業創新與行動研究 B 組課程教學及評量」榮獲特優
總務團隊	臺北市 113 年度績優工程與勞務採購及財管教育行政人員選拔榮獲團體組銅質獎、個人組優質獎!

2.1 能勾勒學校課程發展方向且呼應課綱，具適切性及理想性。

貳、學校課程願景

一、學校教育願景—傳承與延續

松山國小教育願景圖像

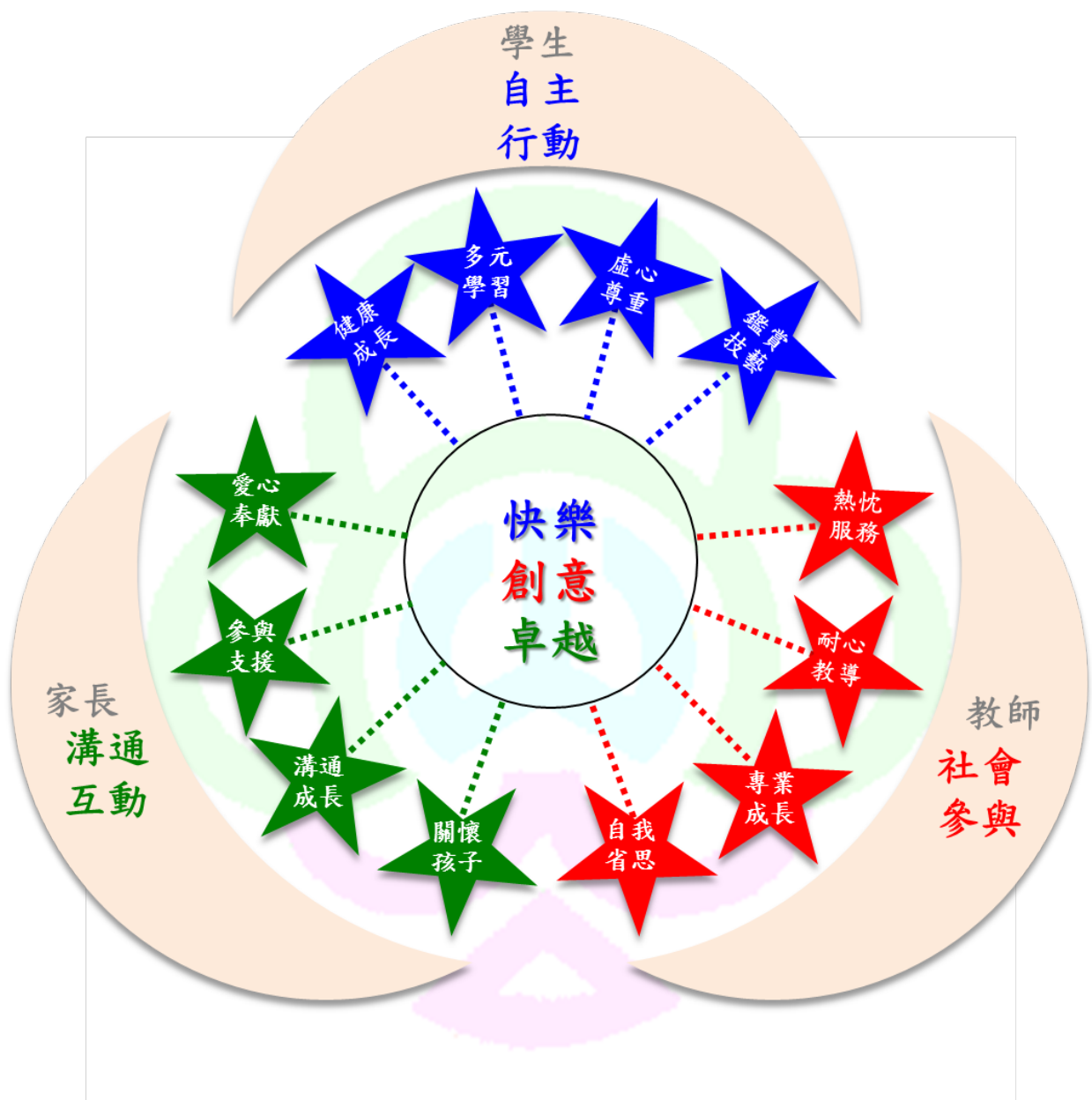

圖像意涵：以日月星三光構圖、松山校徽襯底，其中的十二道光芒分述家長、學生、教師圖像的努力目標，並呼應十二年國教自發、互動、共好理念，共同開展學校願景圖像。

二、學校願景的內涵

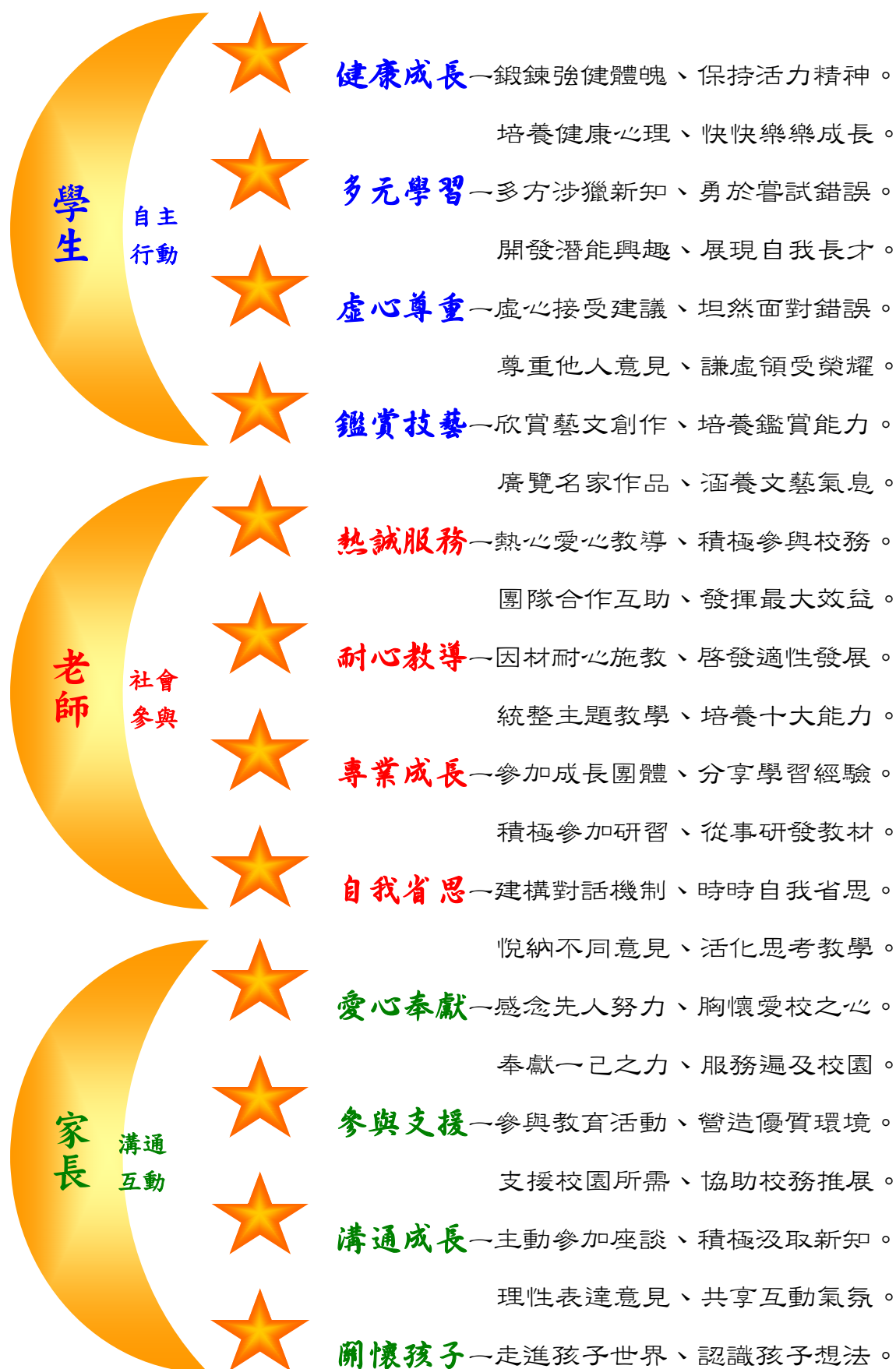

松山國小課程願景

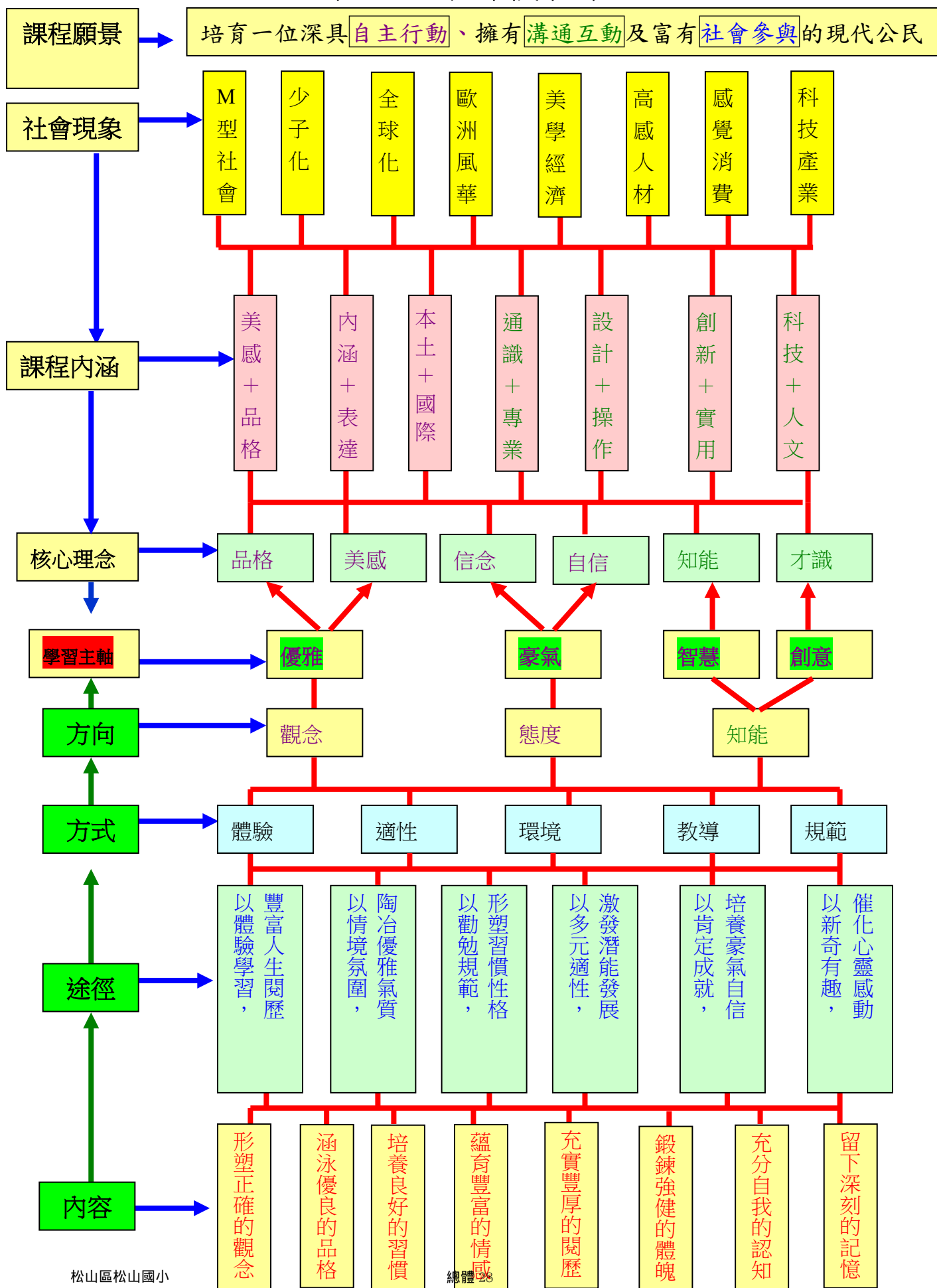

2.2 學校願景之形成能透過相關會議、社群等方式達成全校共識。

三、課程願景、學校教育願景的發展過程

松山國小「以學生為中心，達到快樂、創意、卓越的目標」為教育使命，從兒童應具備的能力出發——基礎學力、解決問題能力、科技運用能力與藝術鑑賞能力；並確立松山四大學習主軸「優雅、豪氣、智慧、創意」進而發展能力所建構出的教育目標——進入 108 課綱後更發展生活能力本位（自發、互動、共好），以達到快樂、創意、卓越之願景的梦想實現。

本校課程委員會成立於 90 年 1 月，在經過十數年的不斷討論修正之下整理出本校背景 SWOT 分析模式，以內在背景教師、學生、組織文化，外在背景、學區環境、家長參與、學校環境及整體環境——就 S 發展優勢、W 現有劣勢、O 未來轉機、T 潛在危機、S 行動等五方向探討出學校教育願景。綜合學校內、外背景的分析結果，討論出本校課程願景與教育願景。

自 108 學年度起，校內十二年國教課程自一年級逐年實施，並透過歷年課發會、領域社群會議逐步編修校訂課程。除將既有松山傳統全校一日性戶外教學活動「松山大健行」轉型為「松山背包客」外，也致力於將藝術鑑賞導入課程，結合校內外公共藝術資源，自 109 學年度起，逐年新增「松山鑑賞家」，成為雙主軸校本特色課程。113 學年度開始，「松山鑑賞家」依十二年國教進程，於權學年實施。

基於上述，本校透過課發會審視校訂課程節數，在規劃提升英語力、資訊力之節數以外，建構以跨領域統整之主題式課程，將戶外踏查探索學習之「松山背包客」以及藝術鑑賞之「松山鑑賞家」納入的學校校訂課程主題軸，結合非正式課程的才藝展演、校際交流與國際交流等主題活動，讓學習更豐富。此外，本校透過「核心素養導向」之學習領域與彈性學習課程教學案例及成立教師專業社群，進行主題式的教學並進行公開授課。希望透過「核心素養」的養成，涵養學生們適應現在生活及面對未來挑戰，所應具備的知識、能力與態度，並透過實踐力行而彰顯學習者的全人發展。

四、彈性學習課程

(一)、松山國小校訂課程架構

本校校訂課程架構以「體驗美學、優雅生活」及「拓展多元、文化體驗」為目標，呼應學校願景及四大學習主軸，開展「松山鑑賞家」及「松山背包客」兩大校本特色課程，課程內容結合正式與非正式課程共同實施，並扣緊國數英基本學力、數位運用能力及國際理解內涵，期松山學子在六年的學習中，能成為具有全球競合力的松山人。



(二)松山國小校本特色課程地圖

1. 松山鑑賞家

以鑑賞態度養成(input)的「藝術悠遊」及鑑賞表現產出(output)的「美力萌發」兩大面向，依年級逐步調整兩大面向的比重。

臺北市松山區松山國民小學校本特色課程【松山鑑賞家】

主題軸	一年級	二年級	三年級	四年級	五年級	六年級	融入領域	
藝術悠遊	校園藝術(上) (認識校園內5件公共藝術品)	校園藝術(下) (認識校園內5件公共藝術品)	校外藝術踏查 (認識校外3-5件公共藝術品)	校內藝術大調查 (任選1件校內公共藝術品探究)	校外藝術大調查 (任選1件校外公共藝術品探究)	經典藝術游於藝 (任選1件東西方經典藝術探究)	生活、藝術、社會	從認識生活周遭公共藝術，到古今中外的經典藝術，延伸至藝術與環境及文化的關係。
美力萌發	守護藝起來 (校園內公共藝術品維護)	團體創作家 (全班共作1件藝術展示品)	松山Go藝思 (運用行動載具完成松山go藝思app闖關)	小小藝術導覽員 (撰寫1件校內公共藝術導覽稿)	小小藝術導覽員 (撰寫1件校外公共藝術導覽稿並至3年級介紹)	游於藝小尖兵 (撰寫1件導覽稿並至2年級介紹)	語文、藝術、生活	透過探究與創作，表達出對藝術品的認知與感受。

以學生為主體，從周遭的生活體驗來實踐，藉助學校現有優勢，由淺入深的課程規劃，達成素養導向的教學目標。

中、高年級上學期實施；低年級下學期實施。

2. 松山背包客

運用校園周邊多元的交通網絡，從認識校園及生活周遭歷史文化出發，一年級逐步拓展至社區、臺北市及北部地區進行學習探索。

臺北市松山區松山國民小學校本特色課程【松山背包客】

主題軸	一年級	二年級	三年級	四年級	五年級	六年級	融入領域	
探索學習	校園認識(校園) 學校校內/外歷史、老樹等認識	錫口聚落(社區) 環湖步道、鑾潭街區、熊祐宮等學校周邊環境認識	二二八公園(臺北市) 認識臺北城內的公園，園內石碑及文物探索	走訪大稻埕(臺北市) 以自主探索學習手冊，分組進行街區產業、建築探索	飲水思源頭(北部地區) 認識慈澤壇公圳源頭，並瞭解臺北開墾與錫口的關係	潮境公園(北部地區) 至基隆海科館及潮境公園體驗海洋生態之美	生活、藝術、社會	從認識生活周遭歷史文化出發，由校園延伸至社區進而拓展至北部地區的探索。
交通網絡	立足松山 運用校園地圖，以步行方式探索	社區踏查 以步行方式至校外特色景點踏查	市區公車行 以班級為單位搭乘公車至二二八公園	藍色公路遊 搭乘渡輪抵達大稻埕，並體驗藍色公路風光	捷運便捷通 搭乘捷運並認識臺北捷運網路分布及禮節	火車鐵路行 搭乘火車體驗鐵路交通特色及鐵路發展興衰	語文、藝術、生活	透過多元交通工具的運用，認識北部地區交通網絡及交通安全、禮儀及善用交通工具的能力

以學生為主體，從周遭的生活體驗來實踐，藉助學校現有優勢，由淺入深的課程規劃，達成素養導向的教學目標。

低年級上學期實施；中、高年級下學期實施。

3.1 各年級各領域/科目及彈性學習課程（或彈性節數）名稱及節數符合課綱規定。

參、課程架構

一、學習課程名稱與節數 全校學習節數一覽表

(一)臺北市松山國小 114 學年度全校學習節數一覽表

年 級		一	二	三	四	五	六
語文	國語文	6	6	5	5	5	5
	本土語/臺灣手語/ 新住民語文	1	1	1	1	1	1
	英語文			1	1	2	2
數學		4	4	4	4	4	4
健康與體育		3	3	3	3	3	3
生活課程	自然科學	3	3	3	3	3	3
	社會			3	3	3	3
	藝 術	音樂	1	1	1	1	1
		視覺藝術	1	1	2	2	2
	綜合活動		1	1	2	2	2
部定(領域)課程		20	20	25	25	26	26
彈性學習課程	國際溝通	2	2	2	2	1	1
	多媒體運算思維			1	1	1	1
	校本特色	1	1	1	1	1	1
	悅讀錫口					1	1
	數感學習					1	1
	松山藝想					1	1
校訂(含市定)課程		3	3	4	4	6	6
合計		23	23	29	29	32	32

說明：1. 重大議題融入各學習領域課程。

2. 本校書法教學歸到綜合領域（每學期排定 10 節課）。

※有關課程學習節數規劃之課發會紀錄，請詳閱附件 7-1-1

(二)英語融入節數規劃

本校自 110 學年度申辦臺北市英語融入計畫，114 學年度賡續辦理，依現有師資結構安排低年級健康、中年級多媒體運算思維及五年級視覺藝術課程進行英語融入教學，規劃內容如下表：

年級	領域	任教教師	每週節數
低年級	健康	彭韻萍、柯盈帆	每周每班 1 節課，共 7 節課
中年級	彈性/多媒體運算思維	黃祐彬	每周每班 1 節課，共 9 節課
五年級	藝術/視覺藝術	蔡杏慧	每周每班 2 節課，共 10 節課

3.2 法律規定教育議題（包括環境教育、全民國防教育、家庭教育、性平教育等）能納入學校課程總體計畫，並符合各該法律規定。

二、114 學年度 1-6 年級法定議題實施規劃表

法律規定及重要議題實施相關規定

- 性別平等教育法第 17 條規定，「國民中小學除應將性別平等教育融入課程外，每學期應實施性別平等教育相關課程或活動至少 4 小時(6 節)」
- 性侵害犯罪防治法第 7 條規定，「各級中小學每學年應至少有 4 小時(6 節)以上之性侵害防治教育課程」
- 環境教育法第 19 條規定「每年應訂定環境教育計畫，推展環境教育，所有員工、教師、學生均應每年 12 月 31 日以前參加 4 小時(6 節)以上環境教育」
- 家庭教育法第 12 條規定，「高級中等以下學校每學年應在正式課程外實施 4 小時(6 節)以上家庭教育課程及活動」
- 家庭暴力防治法第 60 條規定「高級中等以下學校每學年應有 4 小時(6 節)以上之家庭暴力防治課程，彈性安排於各學年實施」
- 防災教育(AED)：高年級每學期至少 2 節課實施。
- 家庭教育亦有融入式教學，納入現行課程中實施。
- 全民國防教育採融入式教學，納入現行課程中實施。
- 安全教育(交通安全、水域安全、防墜安全、防災安全、食藥安全)：於彈性課程規劃，每學期至少 2 節課，並於任一年級全部班級實施
- 戶外教育：於彈性課程規劃，每學期至少 2 節課，並於任一年級全部班級實施
- 本土語言教學應融入領域課程(不含語文領域)，每學期至少 1 節。
- 資訊教育採融入式教學，納入現行課程中實施。
- 家政教育採融入式教學，納入現行課程中實施。
- 人權教育採融入式教學，納入現行課程中實施。
- 生涯發展教育採融入式教學，納入現行課程中實施。
- 品德教育採融入式教學，納入現行課程中實施。
- 海洋教育需於領域課程或彈性課程，擇一融入適合單元或主題。
- 生命教育採融入式教學，納入現行課程中實施。

項目 內涵	實施年級	課程內容	節數	實施日期 (或週次)	備註
性別平等教育 (8小時或12節)	1年級	我長大了	6	114年12月	學年課程
	1年級	我會保護自己	6	115年3月	學年課程
	2年級	身體的好主人	6	114年12月	學年課程
	2年級	自我保護知多少	6	115年3月	學年課程
	3年級	危險在哪裡	6	114年10月	學年課程
	3年級	“No” “Run” “Tell”	6	115年3月	學年課程
	4年級	團隊的規範	6	114年11月	學年課程
	4年級	感謝有你	6	115年4月	學年課程
	5年級	阿信的煩惱	6	114年10月	學年課程
	5年級	性騷擾的定義	6	115年3月	學年課程
	6年級	快樂童年偶劇	6	114年10月	學年課程
	6年級	自我保護遠離性騷	6	115年5月	學年課程
性侵害防治 教育 (4小時或6節)	1年級	小兔的煩惱	2	114年12月	學年課程
	1年級	誰是壞人	2	115年3月	學年課程
	2年級	大野狼的糖果屋	2	114年12月	學年課程
	2年級	NO, RUN, TELL	2	115年3月	學年課程
	3年級	我是好主人-什麼是危險?	3	114年11月	學年課程
	3年級	身體我最大	3	115年6月	學年課程
	4年級	我會勇敢表達	2	114年11月	學年課程
	4年級	誰可能是壞人	2	115年5月	學年課程
	5年級	性侵害的迷思	3	114年12月	學年課程
	5年級	STOP! 性侵害	3	115年_5_月	學年課程
	6年級	健康的兩性交往	3	114年11月	學年課程
	6年級	自我保護遠離性騷	3	115年6月	學年課程
環境教育 (4小時或6節) e. x 背包客、 研習	1年級	美麗的校園	3	114年9月	學年課程
	1年級	寶貝地球	3	115年3月	學年課程
	2年級	垃圾分類	3	114年11月	學年課程
	2年級	小小節能高手	3	115年6月	學年課程
	3年級	校園安全	3	114年11月	學年課程
	3年級	228公園	3	115年3月	學年課程
	4年級	垃圾大戰	2	114年11月	學年課程
	4年級	家鄉的人口與交通	2	115年3月	學年課程
	5年級	護送螃蟹過馬路	3	114年10月	學年課程
	5年級	佐賀的超級阿嬤	3	115年4月	學年課程
	6年級	尋找失落的一角	3	114年11月	學年課程

	6 年級	塑膠寄居蟹	3	115 年 3 月	學年課程
海洋教育	1 年級	海洋世界	3	114 年 10 月	學年課程
	1 年級	清涼一夏	3	115 年 6 月	學年課程
	2 年級	奇妙的水	2	114 年 10 月	學年課程
	2 年級	環保小尖兵	2	115 年 4 月	學年課程
	3 年級	世界上的海洋	2	114 年 11 月	學年課程
	3 年級	地球守護者	2	115 年 6 月	學年課程
	4 年級	水陸小高手	2	114 年 12 月	學年課程
	4 年級	小青蛙想看海	2	115 年 3 月	學年課程
	5 年級	鬼頭刀	3	114 年 11 月	學年課程
	5 年級	臺灣走透透	3	115 年 3 月	學年課程
	6 年級	大地的奧秘	3	114 年 11 月	學年課程
	6 年級	大海的寶藏	3	115 年 6 月	學年課程
家庭教育 (4 小時或 8 節)	1 年級	過年囉	4	114 年 12 月	學年課程
	1 年級	奶奶的小跟班	4	115 年 4 月	學年課程
	2 年級	家事小幫手	4	114 年 10 月	學年課程
	2 年級	愛的拼盤	4	115 年 4 月	學年課程
	3 年級	家事一把罩	4	114 年 9 月	學年課程
	3 年級	時間守門員	4	115 年 2 月	學年課程
	4 年級	小語的生日	4	114 年 12 月	學年課程
	4 年級	時間規劃師	4	115 年 4 月	學年課程
	5 年級	我的家庭—讓愛看得見	4	114 年 12 月	學年課程
	5 年級	珍愛家人	4	115 年 4 月	學年課程
	6 年級	家事達人	4	114 年 12 月	學年課程
	6 年級	佐賀的超級阿嬤	4	115 年 5 月	學年課程
家庭暴力防 治課程 (4 小時)	1 年級	愛護自己-象爸爸著火了	3	114 年 12 月	學年課程
	1 年級	我的權利在哪裡?	2	115 年 5 月	學年課程
	2 年級	SOS-安全計畫	2	114 年 11 月	學年課程
	2 年級	快樂的秘密	2	115 年 5 月	學年課程
	3 年級	危險在哪裡	2	114 年 9 月	學年課程
	3 年級	“NO” ” RUN” ” TELL”	2	115 年 5 月	學年課程
	4 年級	冷靜解決困境	2	114 年 12 月	學年課程
	4 年級	愛生氣的男人	2	115 年 4 月	學年課程
	5 年級	愛不遙遠	2	115 年 1 月	學年課程
	5 年級	家庭暴力遠離傷痛	2	115 年 2 月	學年課程
	6 年級	100 公分的世界	2	114 年 11 月	學年課程
	6 年級	山上的家	2	115 年 3 月	學年課程
	1 年級	我們的國旗	1	114 年 10 月	學年課程

全民國防教育	1 年級	國歌和國旗歌	1	115 年 3 月	學年課程
	2 年級	防震演練	2	114 年 9 月	學年課程
	2 年級	安全小神通	2	115 年 3 月	學年課程
	3 年級	防颱防震動起來	2	114 年 9 月	學年課程
	3 年級	走出家門旅行去	2	115 年 4 月	學年課程
	4 年級	防震演練	2	114 年 9 月	學年課程
	4 年級	防空演練	2	115 年 6 月	學年課程
	5 年級	全民國防教育	2	114 年 9 月	學年課程
	5 年級	玉山豪情	2	115 年 2 月	學年課程
	6 年級	全民國防人人有責	2	114 年 9 月	學年課程
	6 年級	國際情勢與安全	2	115 年 6 月	學年課程
安全教育 (交通安全、水域安全、防墜安全、防災安全、食藥安全)	1 年級	我會穿越馬路	2	114 年 11 月	學年課程
	1 年級	交通號誌小達人	2	115 年 5 月	學年課程
	2 年級	防震小達人	2	114 年 9 月	學年課程
	2 年級	防震安全守則	2	115 年 3 月	學年課程
	3 年級	交通設施知多少	1	114 年 11 月	學年課程
	3 年級	認識行人路權	1	115 年 4 月	學年課程
	4 年級	超級比一比	1	114 年 12 月	學年課程
	4 年級	紅孩兒的風火輪	1	115 年 5 月	學年課程
	5 年級	危險停看聽	1	114 年 12 月	學年課程
	5 年級	關懷交通、愛惜生命	1	115 年 5 月	學年課程
	6 年級	交通設施知多少	2	114 年 11 月	學年課程
6 年級	行的路上你我他	2	115 年 4 月	學年課程	
AED 教育	5 年級	AED 理論與實務	2	115 年 6 月	學年課程
	6 年級	愛惜生命	2	115 年 6 月	學年課程
本土語言教學融入領域課程 (每學期至少一節)	1 年級	10 以內的數字	1	114 年 9 月	學年課程
	1 年級	幾月幾日星期幾	1	115 年 3 月	學年課程
	2 年級	過年(生活)	1	115 年 1 月	學年課程
	2 年級	教室真清氣(健康教育)	1	115 年 6 月	學年課程
	3 年級	認識動物(自然)	1	114 年 11 月	學年課程
	3 年級	種菜好好玩(自然)	1	115 年 3 月	學年課程
	4 年級	關懷你我他	1	114 年 12 月	學年課程
	4 年級	家鄉風情畫	1	115 年 5 月	學年課程
	5 年級	數學：圖形的台語名稱	1	114 年 9 月	學年課程
	5 年級	健康：飲食小專家	1	115 年 5 月	學年課程
	6 年級	最大公因數與最小公倍數	1	114 年 11 月	學年課程
6 年級	文化在身邊	1	115 年 3 月	學年課程	
	1 年級	我不沉迷網路遊戲	1	114 年 12 月	學年課程

資訊教育	1 年級	資訊小博士	1	115 年 5 月	學年課程
	2 年級	正確使用 IPAD	1	114 年 10 月	學年課程
	2 年級	操作 IPAD 線上評量	1	115 年 4 月	學年課程
	3 年級	操作平板觀看線上課程	1	114 年 11 月	學年課程
	3 年級	操作平板搜尋自己的居住地	1	115 年 5 月	學年課程
	4 年級	統計圖表	1	114 年 12 月	學年課程
	4 年級	家鄉人口的變化	1	115 年 3 月	學年課程
	5 年級	網紅世界停看聽	2	114 年 12 月	學年課程
	5 年級	網紅世界易侵權	2	115 年 3 月	學年課程
	6 年級	3C 操作-圓與扇形的面積	2	114 年 12 月	學年課程
	6 年級	3C 操作-形體關係	2	115 年 2 月	學年課程
家政教育	1 年級	飲食好習慣	2	114 年 11 月	學年課程
	1 年級	收納小達人	2	115 年 5 月	學年課程
	2 年級	一起做早餐	2	114 年 10 月	學年課程
	2 年級	愛的兌換卷	2	115 年 5 月	學年課程
	3 年級	家事好幫手	3	114 年 12 月	學年課程
	3 年級	流感我不怕	3	115 年 2 月	學年課程
	4 年級	幸福服務我也行	2	114 年 11 月	學年課程
	4 年級	美好生活家	2	115 年 4 月	學年課程
	5 年級	危機四伏	2	114 年_12_月	學年課程
	5 年級	親愛的家人	2	114 年 3 月	學年課程
	6 年級	人人都要學家政	2	114 年 10 月	學年課程
	6 年級	節約大作戰	2	115 年 5 月	學年課程
人權教育	1 年級	大家一起來遊戲	2	114 年 9 月	學年課程
	1 年級	每個人看到的世界都不一樣	2	115 年 4 月	學年課程
	2 年級	小強的腳	2	114 年 10 月	學年課程
	2 年級	讚美小天使	2	115 年 5 月	學年課程
	3 年級	班級的自治活動	2	114 年 10 月	學年課程
	3 年級	行人的守護者	2	115 年 5 月	學年課程
	4 年級	向菸酒檳榔說不	2	114 年 12 月	學年課程
	4 年級	在地文化生活家	2	115 年 3 月	學年課程
	5 年級	自我學習	2	114 年 11 月	學年課程
	5 年級	讓我們同在一起	2	115 年 3 月	學年課程
	6 年級	瞭解你的人權	2	114 年 10 月	學年課程
	6 年級	瞭解你的路權	2	115 年 5 月	學年課程
	1 年級	我真的很不錯	2	114 年 12 月	學年課程
	1 年級	我是好寶寶	2	115 年 5 月	學年課程
	2 年級	精彩過一生	2	114 年 10 月	學年課程
	2 年級	小小生活家	2	115 年 3 月	學年課程

生涯發展教育	3 年級	自我的探索	2	114 年 11 月	學年課程
	3 年級	學習桃花源	2	115 年 3 月	學年課程
	4 年級	親情與友情	2	114 年 11 月	學年課程
	4 年級	我的興趣與專長	2	115 年 4 月	學年課程
	5 年級	做好我自己	2	114 年 11 月	學年課程
	5 年級	成長協奏曲	2	115 年 3 月	學年課程
	6 年級	跑道	2	114 年 9 月	學年課程
	6 年級	如何張開-追夢的翅膀	2	115 年 6 月	學年課程
品德教育	1 年級	責任與互助合作	2	114 年 10 月	學年課程
	1 年級	勇敢與關懷	2	115 年 5 月	學年課程
	2 年級	遲到大王	2	114 年 9 月	學年課程
	2 年級	勇敢	2	115 年 4 月	學年課程
	3 年級	讓班級更好	3	115 年 1 月	學年課程
	3 年級	家鄉的故事	3	115 年 6 月	學年課程
	4 年級	一起來話畫	3	114 年 9 月	學年課程
	4 年級	少年的守護天使	3	115 年 4 月	學年課程
	5 年級	尊重家人	2	114 年 9 月	學年課程
	5 年級	給孩子的一封信	2	114 年 4 月	學年課程
	6 年級	朱子治家格言選	2	115 年 1 月	學年課程
	6 年級	送友人	2	115 年 6 月	學年課程
戶外教育	1 年級	松山背包客	2	114 年 11 月	學年課程
	1 年級	松山鑑賞家	2	115 年 4 月	學年課程
	2 年級	松山背包客	2	114 年 11 月	學年課程
	2 年級	台北偶戲館	4	115 年 4 月	學年課程
	3 年級	松山鑑賞家	2	114 年 12 月	學年課程
	3 年級	松山背包客	4	115 年 3 月	學年課程
	4 年級	松山鑑賞家	4	114 年 12 月	學年課程
	4 年級	松山背包客	4	115 年 3 月	學年課程
	5 年級	松山鑑賞家	4	114 年 12 月	學年課程
	5 年級	松山背包客	4	115 年 3 月	學年課程
	6 年級	松山小小鑑賞家	2	114 年 12 月	學年課程
	6 年級	松山背包客	4	115 年 3 月	學年課程
生命教育 (含情緒教	1 年級	生日快樂	1	114 年 9 月	學年課程
	1 年級	誰生的蛋最美麗	1	115 年 3 月	學年課程
	2 年級	感念 2024，喜迎 025	2	114 年 12 月	學年課程
	2 年級	我和我家附近的野狗	2	115 年 5 月	學年課程
	3 年級	情緒觀測站	2	114 年 10 月	學年課程
	3 年級	飛行員和小王子	2	115 年 5 月	學年課程
	4 年級	友愛同伴	2	114 年 10 月	學年課程

育、動物保護教育)	4 年級	石虎兄妹		2	115 年 5 月	學年課程
	5 年級	了解與尊重		2	114 年 10 月	學年課程
	5 年級	多元角色		2	115 年 6 月	學年課程
	6 年級	活出生命的色彩		2	114 年 10 月	學年課程
	6 年級	我是孕媽咪		2	115 年 3 月	學年課程
家庭教育 (融入)	1 年級	過年囉	<input checked="" type="checkbox"/> 家庭的組成、發展與變化 <input checked="" type="checkbox"/> 家人關係與互動 <input checked="" type="checkbox"/> 家庭活動與社區參與	4	114 年 12 月	學年課程
	1 年級	奶奶的小跟班	<input checked="" type="checkbox"/> 人際互動與親密關係發展 <input checked="" type="checkbox"/> 家庭資源管理與消費決策	4	115 年 4 月	學年課程
	2 年級	歲末感恩	<input checked="" type="checkbox"/> 家庭的組成、發展與變化 <input checked="" type="checkbox"/> 家人關係與互動 <input type="checkbox"/> 家庭活動與社區參與	2	112 年 12 月	學年課程
	2 年級	國語 爸爸	<input checked="" type="checkbox"/> 人際互動與親密關係發展 <input type="checkbox"/> 家庭資源管理與消費決策	8	114 年 4 月	學年課程
	3 年級	爺爺奶奶不一樣	<input checked="" type="checkbox"/> 家庭的組成、發展與變化 <input checked="" type="checkbox"/> 家人關係與互動 <input checked="" type="checkbox"/> 家庭活動與社區參與	4	114 年 10 月	學年課程
	3 年級	休閒活動大不同	<input checked="" type="checkbox"/> 人際互動與親密關係發展 <input checked="" type="checkbox"/> 家庭資源管理與消費決策	4	115 年 4 月	學年課程
	4 年級	家庭大觀園	<input checked="" type="checkbox"/> 家庭的組成、發展與變化 <input checked="" type="checkbox"/> 家人關係與互動 <input type="checkbox"/> 家庭活動與社區參與	4	114 年 12 月	學年課程
	4 年級	我會怎麼說	<input checked="" type="checkbox"/> 人際互動與親密關係發展 <input type="checkbox"/> 家庭資源管理與消費決策	4	115 年 4 月	學年課程
	5 年級	我的家庭——讓愛看得見	<input checked="" type="checkbox"/> 家庭的組成、發展與變化 <input type="checkbox"/> 家人關係與互動 <input type="checkbox"/> 家庭活動與社區參與	2	114 年 12 月	學年課程
	5 年級	珍愛家人	<input type="checkbox"/> 人際互動與親密關係發展 <input checked="" type="checkbox"/> 家庭資源管理與消費決策	2	115 年 4 月	學年課程
	6 年級	家事達人	<input type="checkbox"/> 家庭的組成、發展與變化 <input checked="" type="checkbox"/> 家人關係與互動 <input checked="" type="checkbox"/> 家庭活動與社區	4	114 年 12 月	學年課程

	6 年級	佐賀的超級阿嬤	參與 <input checked="" type="checkbox"/> 人際互動與親密關係發展 <input type="checkbox"/> 家庭資源管理與消費決策	4	115 年 5 月	學年課程
說明	分別於學校行事活動或學年共同課程實施					

3.3 學生畢業考後至畢業前課程活動之規劃安排，能延續學生的學習發展需要。

三、畢業考後之活動規劃

(一)活動目的

1. 延伸領域學習活動，統整學習知識方法。
2. 滿足學生學習發展需求，並檢視國小六年習得知識與應用。
3. 快樂成長與學習，促進兒童身心均衡發展，培養團體合作精神。

(二)畢業系列活動規劃

週次	日期	活動名稱	備註
17	6/3(二)-6/4(三)	六年級畢業考	教務處
	6/5(四)	當我變老時-老化體驗	健康服務中心
	6/6(五)	高年級大師講座(上午)	校友會協辦
18	6/9(一)	升學輔導 PM13:20~15:20	永吉國中
	6/10(二)	六年級頒發進步獎 六年級畢業生 CPR、AED 急救訓練	輔導室 健康服務中心
	6/11(三)	六年級西餐禮儀	學務處
	6/12(四)	畢業典禮第一次預演	學務處
	6/13(五)	六年級班際籃球賽	學務處
19	6/16(一)	畢業典禮第二次預演(含在校生致詞)	學務處
	6/17(二)	畢業典禮	學務處

3.4 中高年級每學期安排 10 節書法課，推動書法教育鑑賞、習寫與歷史文化等。

四、中高年級書法課程 10 節

◎說明：此處僅列出摘要，完整中高年級書法課程 10 節請參閱書法課程計畫。

臺北市松山區松山國小 114 學年度書法課程教學計畫(摘要)

年級	學期	學期學習目標
三年級	第一學期	<ol style="list-style-type: none"> 1. 能了解書法相關小故事。 2. 能欣賞常見書法家作品之美 3. 能了解書法基本常識 4. 體驗習寫書法。 5. 能感受習寫書法的樂趣。
	第二學期	<ol style="list-style-type: none"> 1. 能體驗習寫書法。 2. 能感受習寫書法的樂趣。 3. 能欣賞書法之美。
四年級	第一學期	<ol style="list-style-type: none"> 1. 能欣賞書法之美。 2. 能體驗習寫書法。 3. 能感受習寫書法的樂趣。
	第二學期	<ol style="list-style-type: none"> 1. 能欣賞書法之美。 2. 能體驗習寫書法。 3. 能感受習寫書法的樂趣。
五年級	第一學期	<ol style="list-style-type: none"> 1. 能掌握基本筆畫的名稱、筆形和筆順。 2. 能正確認識楷書基本筆畫的書寫原則。 3. 能透過臨摹或應用已習得的寫字方法與原理，用硬筆、毛習寫出正確、美觀的硬筆字和毛筆字。 4. 能透過臨摹，寫出正確、美觀的毛筆字。
	第二學期	<ol style="list-style-type: none"> 1. 能掌握基本筆畫的名稱、筆形和筆順。 2. 能正確認識楷書基本筆畫的書寫原則。 3. 能透過臨摹或應用已習得的寫字方法與原理，用硬筆、毛習寫出正確、美觀的硬筆字和毛筆字。 4. 能透過臨摹，寫出正確、美觀的毛筆字。
六年級	第一學期	<ol style="list-style-type: none"> 1. 能認識書法常識、書法史並欣賞作品。 2. 能透過書法故事，激發學習動機。 3. 能藉由簡帛、隸書、行書、小楷、顏體楷書、篆刻、現代及書法文創商品，認識不同的書法之美。
	第二學期	<ol style="list-style-type: none"> 4. 能透過臨摹，體驗不同字體的書寫趣味。

肆、課程實施評鑑與規劃

4.1 對學校各年級各領域/科目及彈性學習課程實施之設施、設備、時間及教學人力，已有妥適說明與規劃。

一、課程實施說明課程發展委員會執掌與分工

各年級各領域及彈性學習課程實施之相關時間及教學人力，業已依教師基本授課節數及教師專長完成全校教師配課，並妥善安排學生在校作息時間之規劃全校學生每日作息時間表、114 學年度重大行事曆，以及教師進修等相關活動的安排。

(一)「課程發展委員會」設置要點

項目	內容說明
依據	1. 教育部 103.11.28 發布及 106.5.10 修正「十二年國民基本教育課程綱要」 2. 教育部 87.09.30 公布「國民教育階段九年一貫課程總綱綱要」
目標	1. 完成學校總體課程之規畫 2. 審核各年級各學年彈性學習課程 3. 審查自編教科用書 4. 設計教學主題與教學活動 5. 負責課程與教學評鑑
工作職掌	研擬規劃課程計劃

(二)「課程發展委員會」成員與執掌

組織成員	人數	參加成員	執掌
總召集人	1	陳冠英校長	負責綜理學校本位課程以及課程發展計劃、執行與考核事宜。
行政人員代表	5	教務主任-顏志文 學務主任-陳怡帆 總務主任-吳盈諄 輔導主任-林亮伯 教學組長-周南蘋	依行政執掌，研擬相關配套措施、辦法，並負責推動與執行。
學年代表	6	陳逸晴、李廣祺、熊春美 劉素萍、顏淑娟、秦嗣輝	召集年級教師發展主題教學與班群教學等。
領域教師代表	8	語文-賴文龍、藝術-蔡杏慧 數學-鄭文瑜、社會-周南蘋 資訊-陳正一、健體-陳建佑 英文-彭韻萍、自然-江鈺婷	召集領域教師發展領域本位課程，推動相關課程與教師專業成長方案。

特教代表	1	林亦瑩	規劃特教課程、統整特教資源、推動特教相關議題。
家長代表	5	會長1人、常委2至4人	建構班親教學後援系統，推動家長成長課程。

(三)組織工作期程

為接軌十二年國教課綱逐年實施之新課程，課發會將併每月學年會議及領域備課社群會議，舉行課程推動小組會議，以行進重要議題之討論，初步時程規劃如下：

月份	專業成長主題	討論議題
114年8月	課程發展委員會會議 (期初)	1. 各行政單位主管報告本學期主要活動內容。 2. 報告本學年課程計畫審閱結果。
114年9月	領域/學年研究會議	校訂課程進程研討
114年10月		素養導向之教學設計
114年11月		規畫並進行一堂有效教學的課例
114年12月		素養導向評量與教學研討
115年1月	課程發展委員會會議 (期末)	1. 分析並研討課程實施成效，研商年度課程修正方案，並針對問題尋求改進解決。 2. 學年檢測結果報告與分析。
115年2月	課程發展委員會會議 (期初)	1. 各行政單位主管報告本學期主要活動內容。 2. 各學年主任、召集人報告本學期課程計畫。
115年3月	領域/學年研究會議	素養導向教學評量研討
115年4月		素養導向教學評量試作與分享
115年5月	課程發展委員會會議	審議教科書評選結果
115年6月	領域/學年研究會議	115學年度課程計畫撰寫說明及撰寫
115年7月	課程發展委員會會議 (期末)	1. 報告114學年度課程評鑑結果。 2. 審議115學年度課程計畫。

4.2 對於校內課程發展相關組織，如：課程發展委員會、領域/科目教學研究會、學年會議、專案小組和教師專業學習社群等之運作，已有妥適說明與規劃。

二、校內課程發展相關組織規劃與運作

(一)領域學習社群規劃與運作

結合本市 112 學年度教師專業成長計畫，本校擬訂「**領域課程研究結合學習社群計畫**」，組成 8 個領域備課社群，以推動教學專業之精進與發展，並透過 12 年國教總綱及領綱、素養導向課程教學評量，結合資訊科技與行動學習嘗試教學創新，達成教師的**自發、互動及共好**。

1.114 學年度領域社群成員一覽表

領域	領召	社群成員
語文領域 (含臺灣手語)	賴文龍	賴文龍、余佩珊、劉素萍、戴臆芬、郭秀玉、舒雲娥、許庭宇、羅心怡、李承芳、劉奐好、王若蘭
數學領域	鄭文瑜	鄭文瑜、陳明麗、吳姣玲、王秀玲、柯秋月、陳逸晴、秦嗣輝、林亦瑩
社會領域	周南蘋	周南蘋、熊春美、簡致捷、郭庭宇、江欣穎、顏志文、鹿秉永、陳怡帆
自然領域	江鈺婷	江鈺婷、陳怡君、邱孟勳、蔡藝菱、朱哲明
英語領域	彭韻萍	彭韻萍、柯盈帆、黃滢芬、傅筱越
藝術領域	蔡杏慧	蔡杏慧、林崇青、陳奕穎、許家豪、陳怡如、顏禾雅、陳麗蓉、李佳園、謝維容、董怡寧
健體領域	陳建佑	陳建佑、李佳融、蔡秉儒、吳盈諄、高而亨、顏淑娟、林亮伯、王俊勝、周宜雅、李亮毅、陳宇妝、張蕙
資訊領域	陳正一	陳正一、黃祐彬、吳明燕、簡淑惠、李廣祺、吳思慧、陳美如、鄭力維、蔡怡雯

2. 各備課社群運作內容說明

編號	領域	學習社群主題	內容說明
1	國語文	閱讀理解導向社群	依學力檢測及學習扶助篩選測驗結果，教師共同進行文本分析的探討，發展閱讀理解策略教學。
2	數學	數學學習障礙診斷社群	透過社群教師共同針對教學疑難、學生迷思以及學習扶助篩選測驗結果進行探討，協助學生學習，並將數學與生活加以連結，強化學習自信。
3	英語文	國際教育與溝通學習社群	針對學習扶助篩選測驗結果，領域教師研討形成性評量及總結性評量方式，加強落實補救教學。
4	社會	松山背包客社群	以校本課程-松山背包客為主，針對不同年級研發的探索教材進行滾動式編修。
5	自然	科學實研社群	針對校內不同年級的科學競賽與科展，共同研討適切的主題，並互相交流科展指導方式。
6	藝術	松山鑑賞家藝術社群	依本校申請游於藝之展覽主題，發展主題教學模組，進行跨領域教學備課。
7	健體	體育培訓精進社群	強化健康與體育兩大科目的連結，結合健康 333 的推動，使學生的學習更全面性、運動傷害減至最低。
8	資訊	行動學習智慧教學	研討平板或數位工具融入教學之策略及模式。

(二)學年會議規劃與運作

每月安排一次周三下午學年會議時間，除共備外，也可針對學校活動事務討論，達成共識。其他行政處室視需要，不定期與學年老師開會討論。

4.3 對校內進行共同備課、議課、觀課及公開課活動，已有妥適說明與規劃（依「七、附件」第 5 點，以附件呈現）。

三、教師公開授課規劃與運作

(一)實施對象:本校全體教師(含校長、教師兼任行政人員及任職三個月以上之代理代課教師)。

(二)實施內容:

1. 授課人員於 114 學年度辦理一次公開授課並觀課二次以上。
2. 欲進行教學觀察者自行安排無課時間進行教學觀課活動，並主動了解班級學生學習狀況;入班觀察並填寫「公開授課觀課紀錄表」。
3. 每次公開授課以正常化為原則，教學觀課時間以每節 40 分鐘為一單元。

(三)實施方式及教師配合事項

調查及彙整公開授課時間	<ul style="list-style-type: none"> • 全校教師於114學年度第一學期開學三週內上網填具「公開授課時間調查表」。 • 經教務處彙整後於114/9/30前於校內公告。
設計並繳交教學活動	<ul style="list-style-type: none"> • 授課者針對教學內容進行設計，於授課日前一週登入「教師精進網」建立「授課資料」，上傳教學活動設計提供觀課教師下載。
進行備課及說課	<ul style="list-style-type: none"> • 備課可以學習社群、學年會議等形式進行。 • 授課者與同儕觀課教師自行約定說課時間。
進行教學觀察	<ul style="list-style-type: none"> • 觀課教師入班進行教學觀察，並填寫觀課紀錄表。
議課及省思	<ul style="list-style-type: none"> • 觀課結束後,教學者與觀課者於一週內進行回饋分享。 • 教學者將自評表及觀課紀錄表單複印1份後送至教務處，另請將資料上傳「教師精進網」。

(四)本校 113 學年度教師公開授課情形如下：(登錄於「教師教學精進網」)

合計共有 68 人次完成公開授課，145 人次完成觀課(法定應授課為 68 人)。

序號	單位	姓名	教學科目	授課日期	觀課人數
1	校長	陳冠英	校本特色	113.12.10	4
2	教務主任	顏志文	社會	113.12.04	2
3	學務主任	吳盈諄	校本特色	113.12.10	2
4	總務主任	江欣穎	社會	114.05.05	3
5	輔導主任	林亮伯	校本特色	113.12.10	2
6	教學組	周南蘋	社會	114.06.10	2
7	註冊組	郭庭宇	社會	114.02.24	2
8	設備組	蔡杏慧	視覺藝術	114.03.24	2
9	資訊組	陳正一	多媒體	113.12.20	2
10	訓育組	高而亨	體育	114.04.08	2
11	生教組	賴文龍	本土語	114.04.18	2
12	衛生組	顏禾雅	音樂	114.04.16	2
13	體育組	陳建佑	體育	114.04.08	2
14	輔導組	簡致捷	社會	113.11.07	2
15	特教組	蔡秉儒	體育	113.11.19	2
16	資料組	陳奕穎	視覺藝術	114.05.20	2
17	專輔老師	鄭力維	小團輔	114.03.26	2
18	專輔老師	簡崧舜	資訊	113.12.27	2
19	一年 1 班	柯秋月	議題探究	113.11.08	2
20	一年 2 班	王若蘭	議題探究	113.11.11	2
21	一年 3 班	吳明燕	議題探究	113.11.15	2
22	一年 4 班	陳逸晴	議題探究	113.11.15	2
23	二年 1 班	張琦鈺	國語文	114.03.20	2
24	二年 2 班	戴臆芬	藝術	114.03.12	2
25	二年 3 班	陳明麗	生活	113.11.12	3
26	二年 4 班	李廣祺	生活	114.03.11	2
27	三年 1 班	簡淑惠	議題探究	114.03.11	2
28	三年 2 班	李佳融	議題探究	114.03.11	3
29	三年 3 班	劉素萍	議題探究	114.03.11	2
30	三年 4 班	吳姣玲	議題探究	114.03.11	3
31	三年 5 班	鹿秉永	議題探究	114.03.11	3
32	四年 1 班	熊春美	綜合活動	113.10.11	2
33	四年 2 班	鄭文瑜	綜合活動	113.10.18	2

34	四年 3 班	王俊勝	校本特色	113.10.25	2
35	四年 4 班	邱孟勛	校本特色	113.11.01	2
36	四年 5 班	余佩珊	校本特色	113.11.15	2
37	五年 1 班	陳美如	數學	113.12.10	2
38	五年 2 班	許廷宇	議題探究	114.03.11	2
39	五年 3 班	舒雲娥	國語文	114.03.27	2
40	五年 4 班	黃信穎	健康	114.03.06	2
41	五年 5 班	秦嗣輝	議題探究	114.03.11	2
42	六年 1 班	王秀玲	綜合	114.03.11	2
43	六年 2 班	顏淑娟	綜合	114.03.11	2
44	六年 3 班	郭秀玉	綜合	114.03.11	2
45	六年 4 班	許家豪	國語文	114.04.24	2
46	六年 5 班	陳怡帆	國語文	114.03.18	2
47	音樂科	陳怡如	音樂	114.06.04	4
48	自然科	江鈺婷	自然	114.03.24	2
49	自然科	陳怡君	自然	114.05.12	2
50	自然科	張 蕙	自然	114.02.24	2
51	英語科	黃澄芬	英語文	114.03.06	2
52	英語科	彭韻萍	英語文	114.03.07	2
53	英語科	柯盈帆	健康	114.03.11	2
54	英語科	傅筱越	體育	114.01.15	2
55	英語科	吳思慧	生活	114.05.02	2
56	體育科	李亮毅	體育	114.06.11	2
57	美勞科	林崇青	視覺藝術	114.05.08	2
58	系統師	黃祐彬	多媒體	114.06.05	2
59	特教班	朱哲明	國語文	114.03.27	2
60	特教班	董怡寧	數學	114.03.31	2
61	特教班	陳麗蓉	體育	113.12.09	2
62	特教班	林亦瑩	體育	113.12.09	2
63	特教班	周宜雅	國語文	113.12.10	2
64	特教班	羅心怡	國語文	113.12.10	2
65	學習中心	李佳園	特殊需求	114.03.13	2
66	學習中心	李承芳	特殊需求	114.03.06	2
67	學習中心	謝維容	數學	114.03.19	2
68	學習中心	劉奐妤	國語文	114.03.21	2

113 學年度校內教師公開授課



4.4 對校內教師課程專業研習及成長活動，已有妥適規劃與說明學校課委員會組織完整，成員具代表性及專業性。

四、教師專業進修規劃

第一學期：

週次	日期	活動項目	承辦處室
1	9/3	九月份擴大行政會議、學年會議、學校日準備、布置、網頁更新	教務處
2	9/10	校園安全暨交通安全會議、性別平等教育委員會	學務處
3	9/17	第四群組研習	教務處
4	9/24	學校日補休(自主研習)	教務處
5	10/1	十月份擴大行政會議、學年會議	總務處
6	10/8	家暴防治研習	輔導室
7	10/15	第四群組研習	教務處
8	10/22	防減災系列研習-交通安全教育理念研習	學務處
9	10/29	學科(領域)學習社群會議 2	教務處
10	11/5	十一月份擴大行政會議、學年會議	總務處
11	11/12	特教知能研習	輔導室
12	11/19	第四群組研習	教務處
13	11/26	兒童權利公約認知系列-強化教師及家長防制藥物濫用研習	學務處
14	12/3	十二月份擴大行政會議、學年會議	總務處
15	12/10	教師會研習	教師會
16	12/17	第四群組研習	教務處
17	12/24	自主研習	教務處
18	12/31	學科(領域)學習社群會議 3	教務處
19	1/7	一、二月份擴大行政會議、學年會議	總務處
20	1/14	旺年會	輔導室

第二學期

週次	日期	活動項目	承辦處室
1	2/11	寒假調整放假	教務處
2	2/18	大年初二	教務處
3	2/25	校園安全暨交通安全會議、性別平等教育委員會	學務處
4	3/4	三月份擴大行政會議、學年會議	總務處
5	3/11	自主研習	教務處
6	3/18	第四群組研習	教務處
7	3/25	特教知能研習	輔導室
8	4/1	四月份擴大行政會議、學年會議	總務處
9	4/8	兒童權利公約認知系列-人權法治、正向管教	學務處
10	4/15	第四群組研習-視覺藝術研習(松山國小承辦)	教務處
11	4/22	學科(領域)學習社群會議 5	教務處
12	4/29	性別平等教育研習(法定)	輔導室
13	5/6	五月份擴大行政會議、學年會議	總務處
14	5/13	健康促進研習(愛滋防治)	學務處
15	5/20	第四群組研習(松山承辦、賴阿福老師)	教務處
16	5/27	學科(領域)學習社群會議 6	教務處
17	6/3	六月份擴大行政會議、學年會議	總務處
18	6/10	教師會會員大會	教師會
19	6/17	品質保證會議、特推會、中輟會議等各項法定會議	各處室
20	6/24	謝師宴	輔導室

4.5 對於學校各類課程設計、實施與效果之評鑑，已有妥適規劃與說明。

五、課程評鑑規畫與運作

(一)臺北市松山國民小學課程評鑑委員會設置要點

1. 臺北市松山國民小學（以下簡稱本校）依據教育部頒布「十二年國民基本教育課程綱要」之規定，設置本要點。
2. 臺北市松山國民小學課程評鑑委員會（以下簡稱本會）負責評鑑評鑑工作，包括改進課程、編選教學方案、提升學習成效，以及進行評鑑後的檢討。以確保教育品質；期培養具備自信、自立、共生、共榮的能力與態度的孩子。
3. 本會設置委員 17 人，組成方式如下：
 - (1) 校長為當然委員並兼主任委員。
 - (2) 行政人員代表 5 人，教務主任、學務主任，總務主任、輔導主任及教學組長為當然委員。

- (3)各學年及科任教師代表 8 人(含集中式特教班)，由教師相互推選之。
- (4)家長會代表 2 人，由家長會長推薦之。
4. 視需要聘請學者專家若干人擔任諮詢顧問，由校長聘請之。
5. 本會之職掌：負責課程與教學的實施，並進行學習評鑑。本會應充分考量學校條件、社區特性、家長期望、教師教育觀、學生需求等相關要素，結合學校教師及社區資源，負責課程與教學的實施，並進行學習評鑑含課程教材、教學計畫、實施成果等三部份。
- (1)課程發展的運作方式與功能之適切性。
- (2)本學期課程計劃涵蓋內容與範圍之適切性。
- (3)主題統整方式之適切性。
- (4)教材或教科書的「選」與「編」之適切性。
- (5)教學評量方法之適切性。
- (6)領域內縱向連貫的適切性。
6. 本會委員任期一年（自 7/1 起至隔年 6/30 止），連選得連任，因職務為當然委員者隨職務之調動而更換之，補任委員任期至原任期滿為止。
7. 本會委員由課程發展委員會兼任為原則，配合課發會運作。
8. 本會會議之召開以每學年度期末 1 次為原則，另視需要召開不定期會議。

(二)臺北市松山國民小學課程評鑑實施要點

1. 依據：
- (1)107 年 9 月教育部頒國民中學及國民小學實施課程評鑑參考原則。
- (2)108 年 5 月 9 日北市教國字第 1083044050 號函「臺北市國民小學實施課程評鑑補充規定」。
2. 組織
- 課程評鑑委員會委員會的成員包括：學校行政人員代表、年級及學科教師代表、家長及社區代表等，必要時聘請專家列席諮詢。
3. 評鑑內容：含**課程教材**、**教學計畫**、**實施成果**等三部份：
- (1)課程發展的運作方式與功能之適切性
- (2)本學期課程計劃涵蓋內容與範圍之適切性
- (3)主題統整方式之適切性
- (4)教材或教科書的「選」與「編」之適切性
- (5)教學評量方法之適切性
- (6)領域內縱向連貫的適切性
4. 評鑑標的：包含校內**領域課程**及**彈性課程**兩部分。

5. 評鑑人員：

(1)外部評鑑

- a. 邀請專家訪視評鑑
- b. 參與校外的教學研究之徵稿與發表

(2)內部評鑑：

組織自我評鑑委員會，除學校人員、教師外也含家長與學生，以兼重內部評鑑與外部評鑑。

6. 評鑑方式：

(1)形成性評鑑

- a. 由各年級教師透過學年會議進行同儕分享，在年度教學計畫與活動發展過程，藉由討論過程，進行相互檢視與溝通。
- b. 每學期安排3次領域社群會議，透過各年級之間課程方案的討論，確保縱向課程的銜接。
- c. 搭配公開授課之實施，校內教師透過共同備課、觀課與議課，檢核教學實施。
- d. 學生學習成就部份透過多元評量的方法，了解學童學習能力達成的情形，作為修正教學活動的依據。

(2)總結性評鑑

- a. 以課程發展委員會為全校及年度課程方案的評鑑機制，檢視課程方案的品質。
- b. 定期檢討學校課程發展委員會的運作的方式與任務之適切性、基本教學節數的時數與開設科目之適切性、彈性教學節數的時數與運用方式之適切性等。
- c. 課程發展委員會審查各課程計劃，得根據需要外聘專家針對課程計劃進行初評，然後於課程計劃審查會議中進行複評。
- d. 校內每位授課教師，應於每學年度期末，根據該年度課程實施之經驗，填寫「課程評鑑表」，於6月底前完成。
- e. 推動教學成果發表活動，例如英語學習、藝術與人文學習等發表活動，鼓勵親師生共同參與並了解學生學習品質。

7. 預期效果

- (1)透過形成性評鑑以適時修正課程實施策略。
- (2)透過總結性評鑑作為下次擬定計劃之參考。

※有關本校課程評鑑計畫，請詳閱附件 7.8

(三)臺北市松山國民小學 114 學年度課程評鑑檢核與因應策略

1. 領域課程

- (1)強化基礎學力：針對國語、英語、數學三科之學力檢測結果，進行弱勢學習表現分析，並透過社群共備時間，研擬因應策略，並透過滾動式教學修正，以強化學生學習力。
- (2)活化評量類型：透過教師備課、公開會議等時間，分享校內外優秀之評量類型，並透過研習安排分享素養導向之試題，供教師彼此觀摩與交流，活絡多元評量之精神。

2. 彈性課程

- (1)整合校訂課程：透過課程核心小組的運作，加強校訂課程之橫向與縱向之連結，打造更具系統性的校訂課程方案。
- (2)延伸學習內涵：彈性課程中之國際溝通與邏輯思維等課程，透過英語及資訊社群領域教師的共同研發，拓展領域課程之外的學習內容，透過外師到校、英語情境中心體驗、校內程式競賽等，延伸學習觸角。

4.6 備查之學校課程計畫如何於學校網頁公告並採取有效管道向師生及家長說明，已有妥適規劃。

一、學校網站公告



二、設定於重點網站

